

Wir hoffen, dass Ihr Spa ein angenehmes Erlebnis für Sie ist. Bei Problemen wenden Sie sich bitte an Ihren zugelassenen Marquis Spas® Händler. Oder kontaktieren Sie die Marquis Corp. unter:

E-Mail: service@marquiscorp.com
 Web: www.marquisspas.com
 Marquis Corp.
 596 Hoffman Road
 Independence, OR 97351, USA

Dieses Handbuch zeigt Ihnen, wie Sie Ihr Spa noch besser genießen und Garantieausschlüsse vermeiden können. Sie sind allein dafür verantwortlich, die Anweisungen des Benutzerhandbuchs zu lesen, zu verstehen und zu befolgen. Bitte bewahren Sie Ihre Originalrechnung für eventuelle Garantieansprüche auf. Wenn Sie das Spa nicht nach den Anweisungen dieses Benutzerhandbuchs nutzen, warten oder montieren, kann dies zum Verlust des Garantieschutzes führen.

PRODUKTINFORMATIONEN

POSITION DER SERIENNUMMER

Die Seriennummer befindet sich im Technikraum.

BITTE AUSFÜLLEN UND AUFBEWAHREN

Name des Käufers _____

Kaufdatum _____

Adresse _____

Stadt _____ Bundesland _____

Postleitzahl _____

Spa-Modell/Farbe _____

Spa-Seriennr. _____

Verpackung Seriennr. _____

Name des Händlers _____

Adresse des Händlers _____

Stadt _____ Bundesland _____

Postleitzahl _____

Telefon _____

Es wurden alle Anstrengungen unternommen, um das Handbuch so genau wie möglich zu erstellen. Marquis Spas® behält sich das Recht vor, das Produkt ohne vorherige Benachrichtigung zu verbessern. Daher können geringe Abweichungen zwischen diesem Handbuch und dem Produkt bestehen, das Sie erhalten haben. Bitte entschuldigen Sie jegliche Unannehmlichkeiten, die dadurch entstehen können.

GETRENNTE ABFALLSAMMLUNG

Dieses Symbol weist darauf hin, dass elektronische und elektrische Geräte getrennt entsorgt werden müssen. Bitte tragen Sie dazu bei, die Umwelt und die Gesundheit der Menschen zu schützen, indem Sie benutzte elektronische



Marquis Spas® befolgt die Richtlinie 2002/95/EG des Europäischen Parlaments (Beschränkung Gefährlicher Stoffe – RoHS). Zudem werden die Produkte gemäß Anhang IV der EU-Richtlinie 2002/96/EC (Elektro- und Elektronikalt-/schrottgeräte - WEEE) gekennzeichnet, die die Handhabung von Produkten nach ihrer Gebrauchsdauer

Geräte wieder verwenden und recyceln. Bitte entsorgen Sie diese Geräte nicht im normalen Haushaltsabfall. Dieses Produkt wurde nach dem 13. August 2005 auf den Markt gebracht.

INHALTSVERZEICHNIS BENUTZERHANDBUCH

WICHTIGE SICHERHEITSAUWEISUNGEN

Alle Spa Modelle..... 2
 Persönliche Sicherheit..... 2

MONTAGEANWEISUNGEN

Standort..... 3
 Filterpatronen..... 3
 Elektrische Anforderungen..... 4

IHREN SPA STARTEN5

SPA-STEUERUNG

Destiny, Envy, Euphoria, Mirage, Promise, Quest, Rendezvous, Resort, Retreat, Reward, Spirit.....6-7
 Epic, Show..... 7-9
 Adagio™ Audiosystem..... 9
 AquaVision Unit..... 9

TECHNISCHE ZEICHNUNGEN

Destiny Envy, Euphoria, Mirage, Promise, Quest, Rendezvous, Resort, Retreat, Reward, Spirit.....9-10
 Epic, Show..... 10

2009 SPA MODELLE

Destiny.....10
 Envy..... 11
 Epic..... 11
 Euphoria..... 12
 Mirage..... 12
 Promise..... 13
 Quest..... 14
 Rendezvous..... 14
 Resort..... 14
 Retreat..... 15
 Reward..... 15
 Show..... 16
 Spirit..... 17

PROBLEMBEHANDLUNG.....17

LCD-Diagnosemeldungen 17
 Erinnerungsmeldungen..... 17

MARQUIS SPA PFLEGE

Problembehandlung Wasserpflege..... 18-21

INSTANDHALTUNG..... 21-23

'OWNER'S PROTECTION PLAN' 24

ADAGIO™ UND AQUAVISION BEGRENZTE GARANTIE..... 25



WARNUNG: Bevor Erhaltenzugriff auf Terminale, müssen alle Versorgungskreisläufe abgeschaltet werden. fest legt.

SICHERHEITSANWEISUNGEN

Die folgenden Anweisungen enthalten wichtige Sicherheitsinformationen. Wir möchten Sie daher bitten, diese sorgfältig zu lesen und zu befolgen.

WICHTIGE SICHERHEITSANWEISUNGEN

BEI DER MONTAGE UND NUTZUNG VON ELEKTRISCHEN GERÄTEN SOLLTEN GRUNDLEGENDE SICHERHEITSVORKEHRUNGEN GETROFFEN WERDEN, EINSCHLIESSLICH:

1. **LESEN UND BEFOLGEN SIE ALLE ANWEISUNGEN.**
2. **ACHTUNG:** Um das Verletzungsrisiko zu minimieren, sollten Kinder dieses Produkt nur unter strenger Aufsicht benutzen.
3. **ACHTUNG: ERTRINKUNGSRISIKO FÜR KINDER.** Bitte achten Sie sorgfältig darauf, dass Kinder das Spa nicht unbefugt betreten. Um Unfälle zu vermeiden sorgen Sie dafür, dass Kinder das Spa oder den Whirlpool nur unter Beaufsichtigung benutzen.
4. **ACHTUNG:** Trennen Sie die Stromversorgung, bevor Sie die Elektroanschlüsse berühren.
5. Ein Erdungsanschluss befindet sich auf der Klemmleiste an der Außenseite des Steuerungskastens. Um Stromschläge zu vermeiden, schließen Sie diese Klemmleiste mit einem durchgehenden grünen/gelben, isolierten Kupferdraht an den Erdungsanschluss Ihres Schaltschranks an. Der Draht muss die gleiche Größe haben, wie die Rundleiter, die das Gerät versorgen. Zusätzlich befindet sich eine Ausgleichsklemme (Druckdrahtverbindung) an der Außenseite des Steuerungskastens, um einen Erdanschluss herzustellen. Um Stromschläge zu vermeiden, sollten diese Steckverbinder mit einem Nr. 8 AWG (8.42mm²) Kupferdraht an alle Metallleitern, Wasserrohre oder andere Metallteile in der Nähe des Spas verbunden werden, um die gesetzlichen Anforderungen zu erfüllen.
6. Ihr Spa ist mit einem Fehlerstromschutzschalter im Elektroschalterbrett ausgestattet. Vor jeder Nutzung des Spas und bei Betrieb, drücken Sie den Test-Knopf auf jedem Schutzschalter. Der Schalter sollte sich auf die "Trip"-Position umschalten. Warten Sie dreißig Sekunden und setzen Sie jeden Schutzschalter zurück, indem Sie ihn vollständig aus- und daraufhin vollständig wieder einschalten. Der Schalter sollte daraufhin an bleiben. Wenn ein Schutzschalter nicht auf diese Weise funktioniert, weist dies auf eine elektrische Störung und ein erhöhtes Stromschlagrisiko hin. Trennen Sie die Stromversorgung bis der Fehler gefunden und behoben wurde.
7. Montieren Sie den Spa so, dass der Raum mit den elektrischen Teilen angemessen entwässert werden kann.
8. **ACHTUNG: STROMSCHLAGRISIKO.** Bitte benutzen Sie keine Geräte wie z.B. Lampen, Radios, Telefone oder Fernseher in der Nähe des Spas oder Whirlpools (1,5m).
9. **ACHTUNG: DAS VERLETZUNGSRISIKO REDUZIEREN.**
 - Das Wasser im Spa sollte nie heißer als 40° C sein. Wassertemperaturen zwischen 38° und 40°C liegen für einen gesunden Erwachsenen im sicheren Bereich. Geringere Wassertemperaturen werden bei längerer Nutzung (länger als 10 Minuten) und für Kinder empfohlen.
 - Da zu hohe Wassertemperaturen zu fetalen Schäden in den ersten Monaten einer Schwangerschaft führen können, sollten schwangere oder möglich schwangere Frauen die Wassertemperatur auf 38°C begrenzen.
 - Bevor Sie das Spa betreten, sollten Sie die Wassertemperatur mit einem genauen Thermometer messen, da die Toleranz von temperaturregelnden Geräten bis zu +/- 3° C variieren kann.
 - Die Nutzung von Drogen, Alkohol oder Medikamenten vor oder während der Spa-Benutzung kann zum Bewusstseinsverlust und damit zum Ertrinken führen.
 - Personen, die an Fettleibigkeit oder Herzkrankheiten, niedrigem oder hohem Blutdruck, Kreislaufproblemen oder Diabetes leiden, sollten vor Benutzung des Spas einen Arzt aufsuchen.
 - Personen, die Medikamente einnehmen, sollten vor Benutzung des Spas einen Arzt aufsuchen, da einige Medikamente zu Schläfrigkeit führen oder die Herzfrequenz, den Blutdruck und den Kreislauf beeinflussen.
10. **ACHTUNG: DAS VERLETZUNGSRISIKO MINIMIEREN.** Entfernen Sie nicht die Saugarmatur.
11. **ACHTUNG: VERLETZUNGSRISIKO.** Benutzen Sie niemals ein Spa, wenn die Saugarmaturen defekt sind oder fehlen. Ersetzen Sie eine Saugarmatur niemals durch eine, deren Durchflussmenge geringer ist, als bei der Original-Saugarmatur. Die Saugarmaturen im Spa sind an die genaue Durchflussmenge der Pumpe angepasst. Sollten die Saugarmaturen oder die Pumpe ersetzt werden müssen, sorgen Sie dafür, dass die Durchflussmengen kompatibel sind.

12. **ACHTUNG:** Kinder sind bei heißem Wasser besonders gefährdet. Kinder sollten ohne Aufsicht niemals das Spa betreten. Kinder dürfen nicht auf die Spa-Abdeckung klettern. Alle Marquis Spas sind mit einer verschließbaren Sicherheitsabdeckung ausgestattet. Schließen Sie immer die kindersicheren Verschlüsse, nachdem Sie das Spa benutzt haben.
13. **ACHTUNG:** Um die Anzahl der Bakterien in der Luft in einem abgeschlossenen Spa-Bereich zu reduzieren, muss eine angemessene Belüftung sicher gestellt werden.
14. **ACHTUNG:** Das Design und die Bauweise des Spas hält alle geltenden Vorschriften ein. Das Ändern oder Hinzufügen von Spa-Teilen kann die Funktionsfähigkeit beeinträchtigen und die Einhaltung der Vorschriften aufheben.
15. **BEWAHREN SIE DIESE ANWEISUNGEN AUF.**

PERSÖNLICHE SICHERHEIT

Langes Baden in heißem Wasser kann zu **HYPERTHERMIE** führen, einem gefährlichen Zustand, der auftritt, wenn die Körpertemperatur über der normalen 37°C liegt. Symptome der Hyperthermie sind Schläfrigkeit, Ohnmacht, Benommenheit, Lethargie und eine Körpertemperatur über 37°C. Zu den körperlichen Auswirkungen gehört, dass man sich der Gefahr nicht bewusst ist, dass die Hitze nicht mehr wahrgenommen wird und daher auch nicht die Notwendigkeit, das Spa sofort zu verlassen, dass man körperliche unfähig ist, das Spa zu verlassen und dass fetale Schäden bei schwangeren Frauen sowie Bewusstseinsverlust auftreten kann, der zum Ertrinken führen kann.

ACHTUNG: Die Benutzung von Alkohol, Drogen oder Medikamenten kann das Risiko einer Hyperthermie in Whirlpools und Spas deutlich erhöhen.

Personen, die Medikamente einnehmen, die zu Schläfrigkeit führen, wie z.B. Beruhigungsmittel, Antihistaminika oder Antikoagulantia, sollten das Spa nicht benutzen. Schwangere Frauen und Personen mit Herzkrankheiten, Diabetes oder hohem Blutdruck sollten vor Benutzung des Spas einen Arzt aufsuchen.

PERSÖNLICHE SICHERHEIT, WAS MAN TUN SOLLTE:

- Sorgen Sie dafür, dass das Spa korrekt an die Stromversorgung angeschlossen ist - wenden Sie sich an einen zugelassenen Vertriebspartner.
- Trennen Sie das Spa von der Stromversorgung, bevor Sie das Spa entleeren oder elektrische Teile warten.
- Testen Sie die Schutzschalter monatlich.
- Testen Sie die Wassertemperatur mit der Hand, bevor Sie das Spa betreten, um eine angenehme Temperatur sicher zu stellen.
- Benutzen Sie das Spa nicht, wenn die Temperatur höher als die eingestellte Temperatur ist.
- Achtung: Nasse Oberflächen können sehr rutschig sein. Passen Sie auf, wenn Sie das Spa betreten oder verlassen.
- Benutzen Sie die Sicherheitsabdeckung, wenn Sie das Spa nicht benutzen, egal ob es leer ist oder voll mit Wasser.
- Halten Sie das Wasser durch korrekte chemische Behandlung sauber und desinfiziert.
- Schalten Sie **IMMER** die Düsen ein, wenn Sie dem Spa Wasserchemikalien hinzufügen.
- Nach Betrieb der Pumpen für drei aufeinander folgende 15 Minuten-Zeiträume (falls gewünscht), lassen Sie die Pumpe 30 Minuten lang abkühlen.
- Reinigen Sie monatlich die Filterpatronen, um alle Schmutz- und Mineralienablagerungen zu entfernen, die die Leistung der Hydrotherapie-Düsen beeinträchtigen, die Durchflussmenge begrenzen oder das Sicherheitsthermostat auslösen können, der das gesamte Spa ausschaltet.

PERSÖNLICHE SICHERHEIT, WAS MAN NICHT TUN SOLLTE:

- Benutzen Sie das Spa nicht, wenn die Tür zum Technikraum geöffnet ist.
- Benutzen Sie das Spa nicht für lange Zeit bei Temperaturen über 40°C.
- Die Düsenpumpe(n) sollten nicht übermäßig lange laufen, wenn die Abdeckung montiert ist. Übermäßiger Pumpenbetrieb führt durch einen hohen Wasserwiderstand zu einer langsameren Erwärmung. Die Spa-Techniksteuerung ist mit einem eingebauten Sicherheitstimer ausgestattet, der die Düsenpumpen automatisch nach 15 Minuten abschaltet, wenn sie aus Versehen angelassen wurden.
- Benutzen Sie das Spa niemals ohne Filterpatronen.
- Heben Sie die Abdeckung nicht mit den Befestigungsträgern oder am Abdeckungsrand an; benutzen Sie immer die Außengriffe.
- Lagern Sie keine Chemikalien im Technikraum des Spas.

MONTAGEANWEISUNGEN

STANDORT

Für einen ordnungsgemäßen und sicheren Betrieb muss das Spa auf einer harten, flachen und ebenen Oberfläche stehen. In den Boden eingelassene Spas erfordern spezielle Montagetechniken und sollten zusammen mit Ihrem zugelassenen Marquis Spas® Händler geplant werden. Unsachgemäße Montage kann zu Schäden am Spa und zum Aufheben Ihrer Spa-Garantie führen. Sie sollten mit Ihrem Händler folgendes besprechen: Örtliche Bauvorschriften, Stromversorgungsanforderungen, Betriebsfähigkeit der Technik, vorhandene unterirdische Hindernisse wie z.B. Gas-, Wasser- oder Telefonleitungen, Sicherheitsmaßnahmen, wie z.B. Zäune und Schlösser, Sichtbarkeit des Spas vom Haus, von der Straße und durch die Nachbarn.

- Legen Sie keine Unterlegescheibe unter das Spa. Wenn der Boden nicht eben ist, müssen Sie ein Protektoroberteil gießen. Wenden Sie sich an einen Experten.
- Entwässern Sie den Spa-Bereich gründlich, um die Technik und die Konstruktion zu schützen. Dies schließt alle Inneninstallationen mit ein.
- Ein gefülltes Spa kann bis zu 2268 Kg wiegen und der Boden muss dieses Gewicht stützen können.
- Positionieren Sie den Technikraum so, dass er leicht erreichbar ist. Ihr Spa MUSS so positioniert werden, dass auf die Technik zu Wartungszwecken ober- und/oder unterhalb des Decks oder des Bodens zugegriffen werden kann. Der Zutritt ist extrem wichtig und es wird genügen Platz zur Wartung benötigt. Um die Reparaturen zu erleichtern, kann die Marquis Corp oder ihr Vertreter Zutritt zum Technikraum verlangen. Sie sind für einen ungehinderten Zutritt verantwortlich. Für die Positionen der Stromversorgung siehe Technische Zeichnungen.
- Ermöglichen Sie den Zugriff zu den Sicherheitsschaltern im Schalterbrett.
- Sorgen Sie dafür, dass das Spa geebnet und genau positioniert ist, BEVOR Sie es mit Wasser füllen. Entfernen Sie alle Stromleitungen, Werkzeuge und Schläuche unterhalb des Spas.
- Schalten Sie die Stromversorgung nicht ein, bevor das Spa vollständig mit Wasser gefüllt ist. Es können Schäden an den Pumpen, der Heizung und den Sensoren auftreten.
- **WICHTIG: SETZEN SIE EIN LEERES SPA NIEMALS DIREKTEM SONNENLICHT AUS.** Spa-Oberflächentemperaturen können mehr als 82°C erreichen, wenn es längere Zeit der Sonne ausgesetzt wird. Dadurch können erhebliche Schäden auftreten, einschließlich Bläschenbildung auf der Oberfläche. Schäden, die durch Sonneneinstrahlung auftreten, sind nicht durch die Garantie abgedeckt.
- **ACHTUNG:** Verändern Sie niemals den Standort eines Spas, solange es nicht vollkommen entleert ist. Dies könnte zu Schäden am Spa und zu körperlichen Verletzungen führen.
- Risse in der Spa-Oberfläche oder seitliches Abrutschen der DuraBase aufgrund von unsachgemäßem Transport oder falscher Abstützung des Spas sind nicht durch die Garantie abgedeckt.

AUSSEN- und TERASSENMONTAGE

Bei einer Außeninstallation des Spas empfehlen wir eine Stahlbetonplatte, die mindestens 10cm dick ist. Das Verstärkungsmaterial sollte gemäß elektrischer Vorschriften geerdet werden.

Wenn Sie den Spa auf dem Boden positionieren, benutzen Sie immer Betonplatten. Die Betonplatten sollten mindestens 5 cm dick und vollständig eben sein. Der Spa wird unweigerlich abrutschen, daher ist es wichtig, das Spa so schnell wie möglich auf einem starken Fundament zu platzieren.

DECKMONTAGE

Sorgen Sie dafür, dass das Deck das Gewicht des gefüllten Spas tragen kann, indem Sie die maximale Tragfähigkeit des Decks überprüfen. Wenden Sie sich an einen qualifizierten Bauunternehmer oder Statiker. Die Mindesttragfähigkeit beträgt 45,36 kg pro 9,3 cm.

INNENMONTAGE

Diese Anforderungen gelten, wenn Sie Ihren Spa innen montieren. Das Bodenmaterial muss bei Feuchtigkeit eine ausreichende Bodenhaftung garantieren. Eine sorgfältige Entwässerung ist notwendig, um Wasseransammlungen zu verhindern. Um eine erhöhte Luftfeuchtigkeit zu vermeiden, müssen Sie den Spa-Bereich ordnungsgemäß belüften. Ein Lüftersystem wird empfohlen.

ABSPERRVENTILE

Ihr Spa ist mit Absperrventilen ausgestattet (siehe TECHNISCHE ZEICHNUNG), die den Wasserdurchfluss zum Technikraum verhindern. für einen zugelassenen Marquis Spas® Händlerservice. Bei neuen Spas oder Spas, die kürzlich gewartet wurden, können die Absperrventile teilweise geschlossen sein, was zur Einschränkung des Wasserdurchflusses und der Düsenleistung führen kann. Sorgen Sie dafür, dass die Ventile vollständig geöffnet sind.

GEFRIERSCHUTZ

Wenn ein Gefrierzustand registriert wird (wenn die Temperatur im Heizungsgehäuse auf 13°C abfällt), wird die Düsenpumpe automatisch aktiviert. In Gebieten mit extrem kalten Winterbedingungen sollte Ihr Spa gut funktionieren, solange er auf normaler Betriebstemperatur läuft. Wenn Sie vorhaben, das Spa abzuschalten, befolgen Sie die Anweisungen in diesem Handbuch (siehe LÄNGERE NICHTBENUTZUNG oder IHR SPA WINTERFEST MACHEN).

ÜBERHEIZEN

Bei andauernden heißen Temperaturen kann die Spa-Wassertemperatur 40°C bis 41°C oder höher betragen. Dies geschieht aufgrund der Umgebungstemperatur und der kompletten Isolierung der Spa-Kabine. Sie können die Pumpenlaufzeit reduzieren. (Siehe SPA-STEUERUNG für verfügbare Optionen.)

FILTERPATRONE(N)

Ihr tragbares Spa hat ein oder zwei Vortex-Filter.

Filterpatronen und Filterdeckel haben bei Lieferung eine Garantie auf Mängelfreiheit sind bei Lieferung garantiert mängelfrei und es besteht kein Anspruch auf Serviceleistungen gemäß der Garantie. Diese Teile können bei Ihrem autorisierten Marquis Spas® Händler gekauft oder ausgetauscht werden.

HINWEIS: Es ist sehr wichtig, dass die Teile dieser Filtersysteme an der richtigen Stelle im Spa montiert werden.

1. Nehmen Sie die Vortex-Filterpatrone und positionieren Sie sie in der Mitte der Öffnung des Filtergehäuses.
2. Benutzen Sie den Filtergriff um die Filterpatrone im Uhrzeigersinn in die richtige Position zu schrauben. (Schrauben Sie sie nicht zu fest, da Schäden am Gewinde nicht durch die Garantie abgedeckt werden.)
3. Greifen Sie die Kante des Vortex-Skimmerdeckels oder des Wasserfalls, platzieren Sie ihn über die Ringe und lassen Sie ihn vorsichtig einrasten. Beim Show-Spa positionieren Sie den Wasserfall in der Zentrierspitze der Kerbe.

SAUGSCHUTZVORRICHTUNG

Die Saugarmatur im Fußraum Ihres Spas ist eine Öffnung, durch die die Düsenpumpe(n) Wasser ziehen. Saugarmaturen sind mit einer Schutzvorrichtung ausgestattet. Die Saugwirkung durch die Armatur kann sehr stark sein. Die Sicherheitsvorrichtung muss an ihrer Position belassen werden und unbeschädigt sein. Eine Armatur mit beschädigter Schutzvorrichtung kann gefährlich sein, insbesondere für Kinder und Personen mit langen Haaren. Sollte ein Teil des Körpers in die Armatur gezogen werden, schalten Sie die Düsenpumpe(n) sofort aus. Langes Haar sollte zusammen gesteckt werden. Langes Haar darf im Spa niemals offen getragen werden. Ersetzen Sie alle fehlenden oder beschädigten Saugschutzvorrichtungen.

HINWEIS: Es ist normal, dass die Durchflussmenge der Saugarmatur zwischen stark bis kaum bemerkbar variiert.

ELEKTRISCHE ANFORDERUNGEN

Der Spa-Besitzer ist dafür verantwortlich, dass alle elektrischen Anschlüsse zur Spa-Steuerung und zu den Geräteöffnungen in Übereinstimmung mit den geltenden Codes für Elektrotechnik vorgenommen werden, einschließlich angemessener Hülsen (mindestens 1mm Durchmesser). Die empfohlene Spa-Umgebungstemperatur beträgt -5°C bis +45°C, bei 20-80 Prozent relativer Luftfeuchtigkeit. Die Garantie deckt die Mängelfreiheit der Sicherungen nur für die Montagedauer ab.

Stromversorgung:

Führen Sie den eingehenden Stromanschluss durch eines der Zugangslöcher auf beiden Seiten des Spa-Bodens (Plastikstecker entfernen). Führen Sie daraufhin den Anschluss durch das elektrische Zugangslot des Steuerungskastens (Siehe Diagramme).

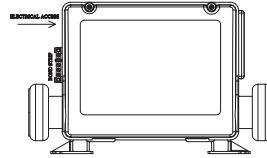

Ein Druckkabelstecker befindet sich an der Außenseite des Steuerungskastens. Wenn die Montage ein allgemein übliches Erdungsnetz beinhaltet (Stahlbetonplatte, Bodenplatte unter dem Spa oder eine Wasserrohrverbindung aus Metall), sollte der Kabelstecker mit allen Metalleitern, Wasserrohren oder anderen Metallen im Umkreis von 1,5m und in Übereinstimmung mit den geltenden Codes für Elektrotechnik verbunden werden.

220-240V AC, 50 Hz:

Die Anschlüsse sollten in Übereinstimmung mit dem Schaltplan gemacht werden, der sich auf der Innenseite des Steuerungskastens befindet. Die Anschlüsse sollten nur mit Kupferleitungen gemacht werden, Aluminiumleitungen sind für dieses System nicht geeignet. Alle Leitungen, Schutzschalter und/oder Sicherungen müssen den unten angegebenen Eingangsnennleistungen entsprechen:

220-240 V AC, 50 Hz:

- Ständig verbunden
- Nennleistung 220-240V AC – 50 Hz
 - Ein- und Zweipumpen-Spas haben eine Nennleistung von 16A für eine niedrige Amp-Einstellung (Heizung während hoher Geschwindigkeit aus) und von 32A für eine hohe Amp-Einstellung (Heizgerät während hoher Geschwindigkeit an).

Falsch verkabelte Spas können irreversible Schäden verursachen, die zu Stromausfall und schmelzenden Klemmleisten und anderen elektrischen Teilen führen können. Schäden an Teilen oder Geräten durch Hoch- oder Niederspannung, Spannungseinbruch oder elektrische Überspannung sind nicht durch die Garantie abgedeckt.

Elektrische Anschlüsse an der Klemmleiste im Spa-Steuerungskasten: Das Spa muss durch einen einzelnen MCB mit zugelassenem Fehlerstromschutzschalter mit Strom versorgt werden, mit einer Nennleistung von höchstens 30 mA. Einrichtungen zur Unterbrechung der Stromversorgung für das Spa müssen in die feste Verkabelung integriert werden. Der empfohlene nominale Querschnittsbereich des Stromanschlusses ist 4mm² für 16A Nennleistung, 6 mm² für 32A Nennleistung.

HINWEIS: Wenn die Stromleitung oder Teile der elektrischen Geräten, wie z.B. die Düsenpumpe oder der Ozongenerator beschädigt werden, nutzen Sie das Spa solange nicht, bis die Leitungen repariert wurden. Wenden Sie sich für Hilfe bei solchen Reparaturen an Ihren autorisierten Marquis Spas® Händler.

Schaltplan: Destiny, Envy, Euphoria, Mirage, Promise, Quest, Rendezvous, Resort, Retreat, Reward und Spirit

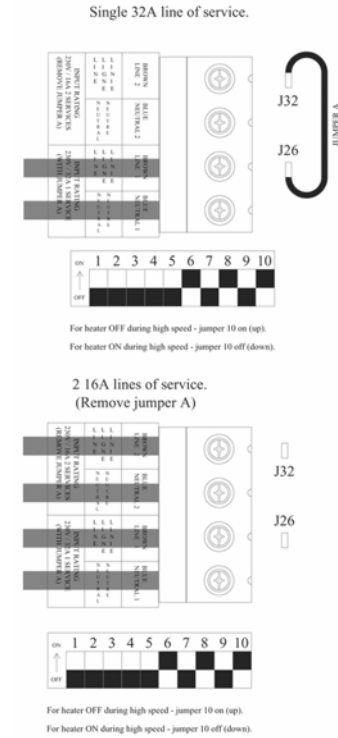

Unsachgemäß verkabelte Spas liegen außerhalb der Kontrolle der Marquis Corp. und werden nicht durch die Garantie abgedeckt. Weitere Schäden außerhalb der Kontrolle der Marquis Corp. beinhalten, sind jedoch nicht beschränkt auf Schäden durch: Falsche Anschlüsse; Unfälle; das Versäumen, die Anweisungen in den gedruckten Anweisungen für Marquis Spas® zu befolgen; Reinigungsmittel und Naturereignisse, einschließlich jedoch nicht beschränkt auf Nagetier- oder Insektenbefall, Schimmel, Blitze und andere Ereignisse.

Schaltplan: Epic und Show

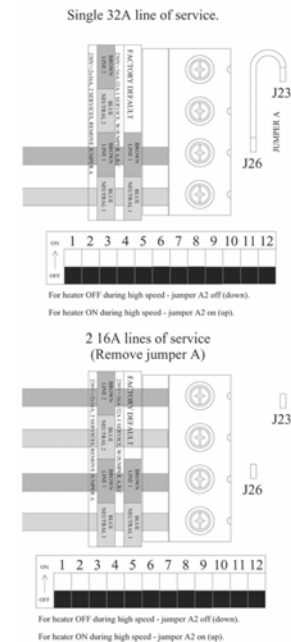

IHREN SPA STARTEN

INBETRIEBNAHME

Ihr Spa ist mit einer kontaktlosen Komfortsteuerung ausgestattet, die speziell zu Ihrem Spa-Modell passt. (Siehe SPA-STEUERUNG für ihr spezielles Spa-Modell.)

Um Ihren Spa zu starten, benötigen Sie einen Wasser-Test-Kit oder Teststreifen und ein Unterwasserthermometer. Es ist wichtig, jeden dieser Schritte zu befolgen, wenn Sie Ihr Spa starten. Wenn Sie die folgenden Schritte befolgt haben, lesen Sie die Anweisungen Ihres Wasser-Test-Kits zur ordnungsgemäßen Wasserpflege oder den Abschnitt MARQUIS SPA PFLEGE.

HINWEIS: Ihr Spa wurde in der Fabrik befüllt und getestet. Wenn Sie Ihr Spa das erste Mal mit Wasser füllen, können Verfärbungen durch Reste des Testwassers auftreten. Diese Verfärbung löst sich auf, wenn das Spa vollständig gefüllt ist und das Filtersystem funktioniert.

ACHTUNG: Das Spa muss komplett mit Wasser gefüllt sein, bevor Sie den Strom einschalten.

Überprüfen Sie das Wasser auf ein angemessenes chemisches Gleichgewicht und passen Sie es u.U. an. Marquis SpaCare™ Produkte werden hierzu empfohlen. (Siehe WASSERBEHANDLUNG.) **EINE ANGEMESSENES CHEMISCHES GLEICHGEWICHT IST WICHTIG** für Ihre Sicherheit und die Langlebigkeit Ihres Spas.

Wenn Sie die Position Ihres Spas verändern wollen, ist es wichtig, dass Sie die Anweisungen im Benutzerhandbuch befolgen. Diese Anweisungen müssen in der Nähe des Spas bleiben. Schäden durch das Umstellen des Spas werden nicht durch die Garantie abgedeckt.

THERAPIEPUMPE(N)

Inbetriebnahme für alle Modelle

1. Platzieren Sie das Spa auf eine harte, flache, ebene Oberfläche. Sorgen Sie dafür, dass die Stromversorgung abgeschaltet ist.
2. Sorgen Sie dafür, dass die Saugschutzeinrichtung im Fußraum in der richtigen Position und unbeschädigt ist.
3. Öffnen Sie die Tür zum Technikraum. Ziehen Sie alle Verbindungen fest und öffnen Sie alle Absperrventile.
HINWEIS: Lassen Sie das Absperrventil immer geschlossen, außer bei der Entleerung des Spas (verlassen Sie sich nicht darauf, dass der Deckel den Wasserfluss stoppt). Wenn Sie dies nicht tun, können Schäden am Abflussventil aufgrund von Gefrierwasser entstehen.
4. Installieren Sie die Filterpatronen. (Siehe MONTAGEANWEISUNGEN, Filterpatronen.)
5. Füllen Sie das Spa zwei Drittel bis zu den Vortex-Skimmeröffnungen auf. Ein Wasserfilter wird empfohlen, besonders in Gebieten mit hohem Mineralgehalt im Wasser
6. Schalten Sie das Gerät ein.
7. Lassen Sie das Spa für vier bis fünf Minuten mit hoher Geschwindigkeit laufen (SPA-STEUERUNG), um die Luft aus dem Sanitärsystem abzulassen. Es kommt nicht sofort heißes Wasser aus den Düsen; die Heizung braucht mehrere Stunden, um das Wasser zu erhitzen.
8. Ihr Spa ist nun im "pump priming" (Pumpenanlauf) Modus und eine "Pr"-Meldung erscheint auf dem LCD-Fenster des Bedienfelds. In diesem Modus scheint es, als ob das Spa nicht in Betrieb ist, was ca. vier bis fünf Minuten dauert, wenn er nicht manuell beendet wird. Um den Modus manuell zu beenden, drücken Sie das TEMP-Feld.
9. Jetzt sollte Wasser aus den Düsen fließen. Wenn die Pumpe nicht angelaufen ist und das Wasser nach zwei Minuten nicht aus den Düsen fließt, **SCHALTEN SIE DAS SPA AB** und lassen Sie Luft aus den Pumpen, indem Sie die Pumpenanschlüsse leicht öffnen. Nach erneutem Einschalten des Geräts, startet das Spa einen neuen Anlaufmodus. Wiederholen Sie die oben genannten Schritte.
10. Das System benötigt ca. zwei Minuten Wasserdurchfluss, um die Wassertemperatur zu bestimmen. Nach zwei Minuten Wasserdurchfluss wird die Temperatur als aktuelle Wassertemperatur angezeigt. Nachdem Sie manuell den Anlaufmodus beendet haben (oder er automatisch beendet wurde), zeigt das LCD-Fenster kurzzeitig 37! an und die Anzeige wechselt dann auf - - °C.

11. Die Standardeinstellung für die Wassertemperatur ist 37°C. Drücken Sie das TEMP-Feld auf dem Bedienfeld, um die Wassertemperatur wie gewünscht einzustellen. (Siehe SPA-STEUERUNG.) Ihr Spa erwärmt sich ca. 3°C pro Stunde.

SPA-ABDECKUNG

Wenn das Spa nicht genutzt wird, sollte die Abdeckung auf dem Spa gelassen werden, um die Wasserwärme beizubehalten und das Eindringen von Schmutz, Blättern etc. zu verhindern.

Zu Ihrer Sicherheit und zur einfacheren Bedienung ist die Abdeckung mit einstellbaren Trägern, Sicherheitsschlössern und Griffen ausgestattet. Nutzen Sie die Außengriffe, um die Abdeckung zu entfernen. Öffnen oder entfernen Sie die Abdeckung nicht durch Anfassen oder Ziehen des Abdeckungsrandes oder der Verschlussriemen, da sich der Rand dadurch abnutzt.

Marquis empfiehlt, dass Sie die Sicherheitsschlösser benutzen, um ungewünschten Zutritt zu vermeiden und zu verhindern, dass die Abdeckung bei starkem Wind weg geblasen wird. Die Abdeckung und das einfahrbare Abdeckungssystem sind nicht für Windbedingungen über 40 km/h geeignet. Wenn sich das Spa in einem Gebiet mit starken Winden befindet, sind zusätzliche Verschlussriemen notwendig, um Schäden an der Abdeckung zu minimieren.

Die Spa-Abdeckung öffnen:

1. Lösen Sie alle Verschlussriemen.
2. Führen Sie eine Hand unter den Abdeckungsrand, zwischen dem Spa und der Abdeckung, um die Vakuumversiegelung der Abdeckung zu lösen. Benutzen Sie nicht die Abdeckungsgriffe, um die Vakuumversiegelung zu lösen.
3. Falten Sie die vordere Hälfte der Abdeckung über die hintere Hälfte.

HINWEIS: Entriegeln Sie alle Abdeckungsschlösser, bevor Sie die Abdeckung öffnen. Schäden, die durch Öffnen der Abdeckung in verschlossenem Zustand verursacht werden, sind nicht durch die Garantie abgedeckt. Gehen, stehen, klettern oder sitzen Sie nicht auf der Vinylabdeckung oder dem einfahrbaren Abdeckungssystem. Benutzen Sie keine harten oder scharfen Objekte, wie z.B. einen Windschutzscheibenkratzer, um Eis zu entfernen. Solche Objekte können die Vinyloberfläche der Abdeckung zerkratzen, beschädigen oder durchstechen.

Die Spa-Abdeckung Schließen:

1. Führen Sie eine Hand auf die obere Ecke der Abdeckung und drücken Sie die Abdeckung leicht in Richtung des Spas.. Die Abdeckung rotiert nach vorne und deckt eine Hälfte des Spas ab.
2. Falten Sie die Abdeckung auseinander, indem Sie den Griff auf der oberen (vorderen) Hälfte der Abdeckung anheben. Lassen Sie die ungefaltene Hälfte auf den Spa fallen.
3. Sichern Sie die Verschlussriemen und schließen Sie sie ab.

HINWEIS: Wenn Sie eine Abdeckung mit einem Entfernungsmechanismus öffnen, halten Sie sich an die Empfehlungen des Herstellers. Versuchen Sie nicht, die Abdeckung auf andere Weise zu öffnen. Schäden durch unsachgemäßes Öffnen oder Schließen der Abdeckung sind nicht durch die Garantie abgedeckt.

Verfärbungen, Verschmutzungen und Risse in der Spa-Abdeckung und der Schaumstoffisolierung werden bei unsachgemäßer Nutzung oder Pflege nicht durch die Garantie abgedeckt. Bei Spa-Abdeckungen besteht kein Anspruch auf Serviceleistungen gemäß der Garantie. Diese Teile können bei Ihrem zugelassenen Marquis Spas® Händler gemäß Garantie gekauft oder ausgetauscht werden .

SPA STEUERUNG

Destiny, Envy, Euphoria, Mirage, Promise, Quest, Rendezvous, Resort, Retreat, Reward, Spirit



PUMPENANLAUF (Pr)

Die Pumpenanlaufsfunktion beginnt bei der Inbetriebnahme. Wenn Ihr Spa angelaufen ist, zeigt das LCD-Fenster eine "Pr" Meldung an. Dieser Modus dauert ca. vier bis fünf Minuten, wenn Sie ihn nicht automatisch durch Drücken des TEMP-Feldes manuell ausschalten.

UNTERWASSER- UND EINGANGSLICHTER

Drücken Sie das LIGHT-Feld auf dem Bedienfeld oder der Fernbedienung (Option), um die Unterwasser- und Eingangslichter ein- und auszuschalten. Das Niederspannungssystem erzeugt ein Nachtlicht für die Dunkelheit und macht das Betreten und Verlassen des Spas sicherer. Nach 60 Minuten schalten sich die Lichter automatisch aus.

AQUA AMBIANCE™ / CONSTELLATION™

Drücken Sie das LIGHT-Feld. Schritt eins: schalten Sie das Licht an. Schritt zwei: schalten Sie es aus und nach 2-3 Sekunden wieder an. Wiederholen Sie dies für alle Optionen.

HINWEIS: Bei LED-Lichtern und anderen Lichtern besteht kein Anspruch auf Serviceleistungen. Diese Teile können bei Ihrem zugelassenen Marquis Spas® Händler gemäß Garantie gekauft oder ausgetauscht werden.

WASSERFALLFUNKTION

Die Wasserfallfunktion und der 'Convenience Center' fügen sich sicher an die Vortex-Skimmerdeckel an. **HINWEIS:** Entfernen Sie nicht den Wasserfalldeckel, wenn die Pumpen in Betrieb sind.

DÜSEN

Drücken Sie das JETS-Feld auf dem Bedienfeld oder der Fernbedienung. Beim ersten Drücken des JETS-Felds wird die Pumpe mit langsamer Geschwindigkeit aktiviert (und der Duschtimer gestartet). Beim zweiten Drücken des JETS-Felds wird die Pumpe mit hoher Geschwindigkeit aktiviert. Beim dritten Drücken des JETS-Felds werden die Düsen für den Ruhe-Modus ausgeschaltet. Beim vierten Drücken des JETS-Felds werden die Düsen wieder auf langsame Geschwindigkeit zurück gesetzt. Wenn die Pumpe bereits auf langsam eingestellt ist (Heizen, Filterzyklus), wird durch das erste Drücken der Duschtimer gestartet. Nach Laufen mit langsamer oder hoher Geschwindigkeit für 15 Minuten schaltet sich die Pumpe automatisch aus (sofern sie nicht im Heiz- oder Filterzyklus ist).

DUSCHTIMER

Der Duschtimer startet, wenn Sie zum ersten Mal das JETS-Feld drücken. Das LCD-Fenster zeigt für 55 Sekunden die abgelaufene Zeit an (1-30 Minuten), schaltet daraufhin für fünf Sekunden auf die aktuelle Wassertemperatur und dann wieder auf den Timer um. Dieser Anzeigenwechsel wird die gesamten 30 Minuten fort geführt. Der Timer läuft für 30 Minuten, ungeachtet, ob andere Funktionen aktiviert sind (Düsen, Temperatur oder Licht). Sie können den Timer manuell beenden, wenn Sie das TEMP+- Feld und dann das LIGHT-Feld drücken.

FERNBEDIENUNG (OPTION)

HINWEIS: Bei Nichtbenutzung sollte die Fernbedienung immer im Getränkehalter auf dem Deckel des Spas aufbewahrt oder vom Spa entfernt werden. Wenn Sie die Fernbedienung außerhalb des Wassers aufbewahren, können Sie das Eindringen von Wasser vermeiden, was bei zu langer

Wasseraussetzung auftreten kann. Das Eindringen von Wasser passiert zudem sehr häufig, wenn die Batterien ausgetauscht werden und die Fernbedienung danach nicht ordentlich versiegelt wird. Der Austausch von Batterien sollte ausschließlich von Spa-Pflegeexperten durchgeführt werden. Batterien und das Eindringen von Wasser in Fernbedienungen sind nicht durch die Garantie abgedeckt. Bei Fernbedienungen besteht kein Anspruch auf Serviceleistungen. Diese Teile können bei Ihrem zugelassenen Marquis Spas® Händler gemäß Garantie gekauft oder ausgetauscht werden.

CONSTANTCLEAN™ WASSERAUFBEREITUNG MIT EINGEBAUTEM HYGIENESYSTEM (OPTION)

Nicht in allen internationalen Märkten verfügbar. (Siehe Eingebautes Hygienesystem)

Werkseitige Einstellungen:

- Filterzyklusdauer: F1 (45 Minuten)
- Filterzyklen: 2C (zwei Mal pro Tag)
- Smart Logic: 1H (1 Stunde)

OZONATOR (OPTION)

Der Ozongenerator läuft immer dann, wenn das System im Filter- oder Reinigungszyklus ist.

ACHTUNG: Blockieren Sie nicht den Ozoninjektor (siehe Spa-Zeichnungen). Blockierungen können zu Gegendruck führen, das den Ozonator überflutet und zum Defekt führen kann.

SMARTCLEAN™ FILTERUNG

Ihr Spa wurde bei der Fertigung standardmäßig so eingestellt, dass es sich mit der Düsenpumpe bei geringer Geschwindigkeit für zwei Stunden zwei Mal innerhalb von 24 Stunden selbst filtert. Diese Einstellungen sind die erforderlichen Filtereinstellungen für eine durchschnittliche Nutzung. Die Einstellung des ersten Filterzyklus wird danach bestimmt, wann das Spa zum ersten Mal angelaufen ist. Der erste Zyklus beginnt sechs Minuten nach dem ersten Anschalten. Der zweite Filterzyklus beginnt 12 Stunden nach dem ersten Zyklus.

Anpassen der Filtereinstellungen

Drücken Sie das SETTING-Feld, um die Filterzeiteinstellungen anzuzeigen (F1, F2, F4, F6). Drücken Sie das TEMP+- Feld, um die verschiedenen Optionen aufzurufen. Wenn die gewünschte Auswahl getroffen wurde, drücken Sie erneut das SETTING-Feld, um die Auswahl zu bestätigen und zu den Filterzykluseinstellungen zu gelangen (2C, 1d, 1n). Wenn Sie z.B. 2C und F2 auswählen, filtert das Spa für zwei Stunden zwei Mal am Tag, mit einer Gesamtfilterdauer von vier Stunden pro Tag.

Drücken Sie das TEMP+- Feld, um die verschiedenen Filterzyklusoptionen aufzurufen. Wenn die gewünschte Auswahl getroffen wurde, drücken Sie erneut das SETTING-Feld, um die Auswahl zu bestätigen und zu den Smart-Logic-Einstellungen zu gelangen.

Wählbare Filterzyklen und Zyklusdauer

- 2C: zwei Mal pro Tag (ein Mal alle 12 Stunden)
- 1d: ein Mal am Tag
- 1n: ein Mal in der Nacht
- F1: 45 Minuten
- F2: 2 Stunden
- F4: 4 Stunden
- F6: 6 Stunden

SMARTCLEAN™

Ihr Spa wurde bei der Fertigung standardmäßig so eingestellt, dass es sich bei jeder Nutzung des Spas für eine Stunde filtert (1H). Dieser SmartClean™ Zyklus beginnt 30 Minuten nach Ausschalten des Spa-Lichts oder der Düsenpumpe. Die Pumpe läuft mit langsamer Geschwindigkeit, um das Wasser für die gesamte Dauer des Zyklus zu filtern.

Wählbare SmartClean-Einstellungen

- 1H: 1 Stunde
- 2H: 2 Stunden
- 3H: 3 Stunden
- 4H: 4 Stunden
- OH: Aus

Anpassen der SmartClean-Einstellungen:

Drücken Sie das TEMP+- -Feld, um die verschiedenen Optionen aufzurufen. Wenn die gewünschte Auswahl getroffen wurde, drücken Sie erneut das SETTING-Feld, um die Auswahl zu bestätigen und den Einstellungsmodus zu verlassen.

TEMPERATURANZEIGE UND -ANPASSUNG

Werksseitige Einstellungen:

- Temperatur: 37°C

Das LCD-Fenster zeigt die aktuelle Wassertemperatur an. Beim ersten Drücken des TEMP+- Felds blinken die Zahlen und wenn Sie das Feld erneut (wiederholt) drücken, steigt die Temperatur jeweils um ein Grad, bis zu 40°C. Nach einer kurzen Pause wird die aktuelle Temperatur angezeigt. Drücken Sie mehrmals das TEMP+- Feld, um die Temperatur auf 27°C einzustellen.

HEIZLICHT

Das HEAT-Licht erleuchtet, wenn die Heizung an ist. Die Pumpe zirkuliert mit langsamer Geschwindigkeit, wenn das Thermostat erhitzt werden muss.

HEIZMODUS

Ihr Spa ist werksseitig im Standard-Heizmodus eingestellt. Der Heizmodus kann auf drei verschiedene Einstellungen angepasst werden:

Standardmodus (St)

Das Spa erwärmt sich auf die Temperatur, die auf dem Bedienfeld eingestellt wurde. In diesem Modus schaltet sich die Filterpumpe alle 30 Minuten für zwei Minuten ein, um das Wasser zu prüfen. Wenn mehr Wärme benötigt wird, heizt sich das Gerät bis zur eingestellten Temperatur auf. Das LCD-Fenster zeigt in diesem Modus stets die aktuelle Temperatur an.

Economymodus (Ec)

In diesem Modus heizt sich das Spa nur während eines Filterzyklus auf die eingestellte Temperatur auf. Das LCD-Fenster zeigt "Ec" im Wechsel mit der aktuellen Temperatur an, wenn das Spa die richtige Temperatur hat, und nur "Ec", wenn die Temperatur unter der eingestellten Temperatur liegt.

Schlafmodus (SL)

Ihr Spa behält eine Wassertemperatur bei, die 7° unter der eingestellten Temperatur liegt. Die Heizung funktioniert nur während eines Filterzyklus. Das LCD-Fenster zeigt "SL" im Wechsel mit der aktuellen Temperatur an, wenn das Spa die richtige Temperatur hat, und nur "SL", wenn die Temperatur unter der eingestellten Temperatur liegt.

Den Heizmodus Anpassen:

Drücken Sie das SETTING-Feld ein Mal, um die Heizmoduseinstellungen anzuzeigen (St, Ec, SL). Drücken Sie das TEMP+- -Feld, um die verschiedenen Optionen aufzurufen. Wenn die gewünschte Auswahl getroffen wurde, drücken Sie erneut das SETTING-Feld, um die Auswahl zu bestätigen und zu den Filterzykluseinstellungen zu gelangen (F1, F2, F4, F6).

Erinnerungsmeldungen Instandhaltung

- CL: Filter Reinigen-LED leuchtet alle 30 Tage auf.
 - CH: Wasser Wechseln-LED leuchtet alle 90 Tage auf.
- Um die Erinnerungsmeldungen zurück zu setzen, drücken Sie das SETTINGS-Feld.

SYSTEMSPERRE

Wenn Sie die für Ihr Bedürfnisse geeignetsten Einstellungen ausgewählt haben, nutzen Sie die System Sperre, damit diese Einstellungen nicht aus Versehen geändert werden.

Drücken Sie das TEMP+- Feld und daraufhin sofort das SETTING-Feld. Sie können die Sperre entsperren, indem Sie diese Kombination wiederholen. Wenn das System gesperrt ist, können Sie trotzdem die Düsen und das Licht bedienen. Das LCD-Fenster zeigt LC an, wenn das System gesperrt ist und Sie die Temperatur oder Einstellungen ändern wollen.

FERNBEDIENUNGEN

(Siehe SPA BEDIENUNG, Düsen)

SPA STEUERUNG

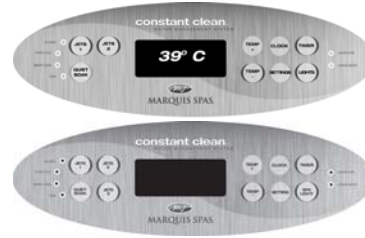

Epic

Show

PUMPENANLAUF (Pr)

Die Pumpenanlauf funktion beginnt bei der Inbetriebnahme. Wenn Ihr Spa angelaufen ist, zeigt das LCD-Fenster eine "Pr" Meldung an. Dieser Modus dauert ca. vier bis fünf Minuten, wenn Sie ihn nicht automatisch durch Drücken des TEMP+ Feldes manuell ausschalten.

UNTERWASSER- UND EINGANGSLICHTER

Drücken Sie das LIGHT-Feld auf dem Bedienfeld oder der Fernbedienung (Option), um die Unterwasser- und Eingangslichter ein- und auszuschalten. Das Icon erscheint im unteren Teil der Anzeige, wenn das Licht an ist. Das Niederspannungssystem erzeugt ein Nachtlicht zur Nutzung in der Dunkelheit. Nach 60 Minuten schalten sich die Lichter automatisch aus. Siehe EINSTELLUNGEN zur automatischen Lichtprogrammierung.

AQUA AMBIANCE™ /CONSTELLATION™

Drücken Sie das LIGHTS-Feld, um zu Schritt eins zurück zu gelangen. Drücken Sie das LIGHTS-Feld erneut, um es für eine Sekunde auszuschalten. Drücken Sie das LIGHTS-Feld daraufhin erneut, um zu Schritt zwei zu gelangen. Wiederholen Sie dies für alle Optionen.

WATERFALLFUNKTION (Option)

Die Wasserfallfunktion und der 'Convenience Center' fügen sich sicher an die Vortex-Skimmerdeckel an. **HINWEIS:** Entfernen Sie nicht den Wasserfalldeckel, wenn die Pumpen in Betrieb sind. Die Wasserfallfunktion auf dem Show Spa ist im Spa-Innenbereich befestigt.

DUSCHTIMER

Der Duschtimer startet, wenn Sie zum ersten Mal das TIMER-Feld drücken. Das LCD-Fenster zeigt "E" für die abgelaufene Zeit an, gefolgt von der Zeit in Minuten ("00, 01, 02" usw.) Beim zweiten Drücken des TIMER-Felds, verlassen Sie den Timermodus. Die Timer-Anzeige und die aktuelle Temperatur werden im Wechsel alle 10 Sekunden angezeigt.

EINSTELLUNGEN

Uhr

Drücken Sie das CLOCK-Feld und daraufhin das SETTING-Feld. In der oberen linken Ecke des Fensters erscheint "Program" und die Stunden beginnen zu blinken. Um die Zeit anzupassen, drücken Sie das TEMP+ oder TEMP- Feld. Wenn Sie die Stunden eingestellt haben, drücken Sie SETTING, um die Minuten einzustellen. "Minutes" beginnt zu blinken. Wiederholen Sie den Vorgang, um die Minuten einzustellen.

Filterzyklus 1:

Drücken Sie das CLOCK-Feld und daraufhin das SETTING-Feld drei Mal, um Filter 1 zu programmieren. In der oberen linken Ecke des Fensters erscheint "Program filter 1 start time" und die Stunden beginnen zu blinken. Um die Zeit anzupassen, drücken Sie das TEMP+ oder TEMP- Feld. Wenn Sie die Stunden eingestellt haben, drücken Sie SETTING, um die Minuten einzustellen.

Wiederholen Sie den Vorgang, um die Minuten einzustellen. Durch erneuten Drücken des SETTING-Felds erscheint in der oberen linken Ecke des Fensters "Program filter 1 end time" und die Stunden beginnen zu blinken. Wiederholen Sie den Vorgang, um die Stunden und Minuten einzustellen.
HINWEIS: Wenn sich das Gerät im Filterzyklus befindet, leuchtet das LED-Licht.

Filterzyklus 2:

Drücken Sie das SETTING-Feld, um zum Filter 2 Programmiermodus zu gelangen. In der oberen linken Ecke des Fensters erscheint "Program filter 2 start time" und die Stunden beginnen zu blinken. Wiederholen Sie den Vorgang, um die Stunden und Minuten einzustellen. Durch erneuten Drücken des SETTING-Felds erscheint in der oberen linken Ecke des Fensters "Program filter 2 end time". Wiederholen Sie den Vorgang, um die Stunden und Minuten einzustellen.

Spa-Licht:

Drücken Sie das SETTING-Feld, um zum Spa-Licht Programmiermodus zu gelangen. Das Licht-Icon blinkt am unteren Ende des Fensters. In der oberen linken Ecke des Fensters erscheint "Start time" und die Stunden beginnen zu blinken. Wiederholen Sie den Vorgang, um die Stunden und Minuten einzustellen. Durch erneuten Drücken des SETTING-Felds erscheint in der oberen linken Ecke des Fensters "end time" und die Stunden beginnen zu blinken. Wiederholen Sie den Vorgang, um die Stunden und Minuten einzustellen. Drücken Sie das CLOCK-Feld, um den Programmiermodus zu verlassen.

HINWEIS: Sie können den Programmiermodus jederzeit durch Drücken des CLOCK-Felds verlassen. Wenn Sie die Spa-Lichtzyklen ausschalten möchten, stellen Sie die Start- und Endzeit auf die gleiche Zeit ein.

HEIZMODUS

Ihr Spa ist werksseitig im Standard-Heizmodus eingestellt. Ihr Spa benötigt zum Erhitzen ca. eine Stunde pro 0,56°C, wenn Sie die Temperatur auf das gewünschte Niveau einstellen. Der Heizmodus kann auf drei verschiedene Einstellungen angepasst werden:

Standardmodus

Das Spa-Wasser heizt sich nur so weit auf, dass die eingestellte Temperatur beibehalten bleibt. Es wird so lange "Standard" angezeigt, bis der Modus geändert wird.

HINWEIS: Die zuletzt gemessene Temperaturanzeige ist nur aktuell, wenn Pumpe 1 mindestens zwei Minuten lang gelaufen ist.

Economy-Modus

In diesem Modus heizt sich das Spa nur während eines Filterzyklus auf die eingestellte Temperatur auf. Es wird so lange "Economy" angezeigt, bis der Modus geändert wird. Drücken Sie das JETS 1-Feld und stellen Sie den "Standard-in-Economy" Modus ein, der genau so wie der Standard-Modus läuft (Es wird sowohl "Economy" als auch "Standard" angezeigt). Das Spa stellt sich nach einer Stunde automatisch in den Economy-Modus zurück.

Schlaf-Modus

Das Spa-Wasser erwärmt sich nur während der Filterzyklen innerhalb von +7°C der eingestellten Temperatur. Es wird so lange "Sleep" angezeigt, bis der Modus geändert wird.

Den Heizmodus Anpassen:

Pressen Sie zunächst das SETTINGS-Feld. Der aktuelle Heizmodus beginnt zu blinken. Drücken Sie das TEMP-Feld, um die verschiedenen Optionen aufzurufen. Wenn der gewünschte Modus angezeigt wird, drücken Sie das SETTINGS-Feld erneut, um den Modus zu sperren.

Bedienfeld-Sperre

Drücken Sie TEMP+ oder TEMP- und daraufhin QUIET SOAK, um das Bedienfeld zu sperren. Drücken Sie TEMP+ oder TEMP- und daraufhin QUIET SOAK, um das Bedienfeld zu entsperren.

- Die Sperrfunktion sperrt alle Benutzereinstellungen: Zeit, Filterzyklus, Heizmodus, SmartClean™ und die Temperatureinstellungen.
- Die Sperrfunktion sperrt nicht Düse 1, Düse 2, Timer, Spa-Licht, Quiet Soak oder die Uhr.
- Die Gesicht-LED leuchtet auf, wenn das System gesperrt ist.

Quiet Soak

Drücken Sie das QUIET SOAK-Feld, um zum Duschmodus zu gelangen. Alle automatischen Funktionen der Pumpen sind deaktiviert (d.h. Filterzyklen, SmartClean™ -Zyklen). Wenn Pumpe 1 oder Pumpe 2 läuft, werden sie ausgestellt. Der Duschmodus dauert 30 Minuten, bevor das Spa wieder zum normalen Betrieb zurück kehrt. Alle Bedienfeldfunktionen laufen im Duschmodus normal. Im Dusch-Modus, leuchtet die "Soak" LED.

Erinnerungsmeldungen Instandhaltung

- rSA wird alle 21 Tage im LCD-Fenster angezeigt.
- Die Filter Reinigen LED leuchtet alle 30 Tage auf. rCL wird im LCD-Fenster angezeigt.
- Die Wasser Wechseln LED leuchtet alle 90 Tage auf. rCH wird im LCD-Fenster angezeigt.
- rCA wird alle 90 Tage im LCD-Fenster angezeigt (siehe LCD Diagnosemeldungen).
- Um die Erinnerungsmeldungen zurück zu setzen, drücken Sie das SETTINGS-Feld. (Siehe Benutzereinstellungen ZUR DEAKTIVIERUNG VON ERINNERUNGSANZEIGEN INSTANDHALTUNG.)

DÜSEN

Drücken Sie das JETS 1-Feld auf dem Bedienfeld oder der Fernbedienung. Drücken Sie zunächst das JETS 1-Feld, um die Pumpe mit langsamer Geschwindigkeit zu aktivieren. Beim zweiten Drücken des JETS 1-Felds wird die Pumpe mit hoher Geschwindigkeit aktiviert. Beim dritten Drücken des JETS 1-Felds werden die Düsen ausgeschaltet für den Ruhe-Duschmodus. Beim vierten Drücken des JETS 1-Felds werden die Pumpen wieder auf langsame Geschwindigkeit zurück gesetzt. Wiederholen Sie diesen Vorgang für JETS 2 und JETS 3.

Pumpe 1 und 2: Epic und Show

- Zeitabschaltung bei hoher Geschwindigkeit: 15 Minuten
- Zeitabschaltung bei langsamer Geschwindigkeit: 15 Minuten (sofern nicht im Filterzyklus- oder SmartClean™- Modus).

FERNBEDIENUNGEN

(Siehe STEUERUNG DES SPAS, Lichter und Düsen.)

HINWEIS: Bei Nichtbenutzung sollte die Fernbedienung immer im Getränkehalter auf dem Deckel des Spas aufbewahrt oder vom Spa entfernt werden. Wenn Sie die Fernbedienung außerhalb des Wassers aufbewahren, können Sie das Eindringen von Wasser vermeiden, was auftreten kann, wenn sie zu lange dem Wasser ausgesetzt wird. Das Eindringen von Wasser passiert zudem sehr häufig, wenn die Batterien ausgetauscht werden und die Fernbedienung danach nicht ordentlich versiegelt wird. Der Austausch von Batterien sollte ausschließlich vom zugelassenen Marquis Spas® -Händler durchgeführt werden.

CONSTANTCLEAN™ WASSERAUFBEREITUNG MIT EINGEBAUTEM HYGIENESYSTEM Nicht in allen Ländern verfügbar. (Siehe Eingebautes Hygienesystem)

Ozonator-Bedienung

Der Ozongenerator läuft NUR, wenn Pumpe 1 mit langsamer Geschwindigkeit im Filterzyklus und im SmartClean™ Zyklus ist. Das O3 Icon erscheint auf der linken Seite der Temperaturanzeige, wenn der Ozongenerator läuft.

Benutzereinstellungen

Erinnerungen Deaktivieren: Angezeigt als (Sr.n) für Nein und (Sr.Y) für Ja. Wenn sie auf (Sr.Y) eingestellt sind, werden die Erinnerungen nicht angezeigt. Wenn sie auf (Sr.n) eingestellt sind, werden alle Erinnerungen angezeigt.

Temperaturanzeige in Celsius: Angezeigt als (tr.n) für Nein und (tr.Y) für Ja.

24 Stunden Anzeige: Angezeigt als (24.n) für Nein (12 Stunden AM/PM) und (24.Y) für Ja.(24 Stunden-Anzeige).

SmartClean™ Einstellungen: Angezeigt als (cc.0) für SmartClean Aus, (cc.1) 1 Stunde, (cc.2) 2 Stunden, (cc.3) 3 Stunde, und (cc.4) für 4 Stunden Smart Logic Dauer. Wenn sich das Spa im SmartClean Zyklus befindet, leuchtet die SmartClean LED auf.

Zu den Benutzereinstellungen gelangen

- Drücken Sie den TEMP+ Knopf
- Drücken Sie den JETS 1-Knopf ((Edt) wird angezeigt)
- Drücken Sie den LIGHTS-Knopf ((USr) wird angezeigt)
- Drücken Sie den JETS 1-Knopf ((Sr.n) wird angezeigt)
- Drücken Sie das TEMP+- Feld, um die verschiedenen Optionen aufzurufen.
 - Sr.n: Erinnerungen sind nicht deaktiviert
 - tc.n: Temperaturanzeige nicht in Celsius
 - 24.n: 12 Stunden AM/PM
 - cc.1: Eine Stunde Smart Logic
- Wenn Sie die gewünschte Auswahl getroffen haben, drücken Sie das JETS 1-Feld. Die letzte Zahl oder der letzte Buchstabe blinkt. Benutzen Sie das TEMP + oder TEMP- Feld, um die Einstellung zu ändern. Drücken Sie das JETS 1-Feld, um die Auswahl einzugeben und zum vorherigen Modus zurückzukehren.
- Drücken Sie zwei Mal das LIGHTS-Feld, um zum normalen Betrieb zurückzukehren.
- Wenn zwischen dem Drücken von zwei Feldern mehr als dreißig Sekunden vergehen, wird der Modus beendet und das Spa kehrt zum normalen Betrieb zurück.

ADAGIO™ AUDIO SYSTEM

Stereo

Adagio ist leicht zu bedienen, mit logischen Druckknopfsteuerungen und Funktionstasten. Bitte lesen Sie das 'Poly-Planar Marine Audio Center'-Handbuch für Funktionen, Betrieb und Problembhebung.

HINWEIS: Vermeiden Sie Wasserspritzer auf der Stereoanlage. Legen Sie niemals eine CD mit nassen Händen ein. Feuchtigkeit kann die Geräteteile beschädigen. Das Eindringen von Wasser in die Stereoanlage ist nicht durch die Garantie abgedeckt. Lesen Sie das Benutzerhandbuch für Garantieschutzinformationen. Lesen Sie Ihre Marquis Soundations™ Adagio™ Audio Systems Garantie für mehr Informationen über den Garantieschutz.

Lautsprecher

Drücken Sie vorsichtig die Oberseite der automatischen Lautsprecher, um sie anzuheben. Halten Sie die Oberseite des Lautsprechers, ohne ohne die Scheiben zu berühren und drehen sie die Lautsprecher in die gewünschte Position. Um die Lautsprecher abzusenken, drücken Sie vorsichtig die Oberseite des Lautsprechers bis er vollständig geschlossen ist.

Sorgen Sie dafür, dass die Lautsprecher in der Grundposition sind, bevor sie die Spa-Abdeckung schließen.

Der Lautsprecher-Hebemechanismus steht nur unter Garantieschutz bei Schäden durch Herstellungsfehler. Das Schließen der Spa-Abdeckung, wenn die Lautsprecher in erhöhter Positionen sind, oder das zu schnelle Herunterdrücken der Lautsprecher kann zu Schäden führen.

Adagio™ Fernbedienung (Option)

Wenn die Lautsprecher in erhöhter Position sind, zeigen Sie mit der Fernbedienung auf sie. Die Fernbedienungen für das Adagio™ Audiosystem funktionieren auch für das Spa. Lassen Sie die Fernbedienung nicht im Spa.

Epic und Show Modelle: Der LIGHTS -Knopf kontrolliert das Spa-Licht; der JET 1-Knopf kontrolliert Pumpe 1; der JET 2-Knopf kontrolliert Pumpe 2; Show: Der Jet 3 Knopf kontrolliert Pumpe 2.

Euphoria, Resort und Reward Modelle: Der LIGHTS-Knopf kontrolliert das Spa-Licht; der JET 1-Knopf kontrolliert Pumpe 1 und 2.

Adagio™ Audio Expansion Port

Mit dem eingebauten Audio Expansion Port können Sie weiteres Zubehör anschließen. Benutzen sie das mitgelieferte 3,5 cm Kabel, um einen MP3 Player anzuschließen. **HINWEIS:** die 3,5 cm Hilfsbuchse ist nur für Geräte wie z.B. MP3 Player geeignet, die mit 4,5 V oder weniger betrieben werden.

DVD Einheit (Option bei Show)

Aquavision ist ein komplett unabhängiger, wasserdichter Videomonitor, der den aktuellen Normen bezüglich Abdichtung und Sicherheit entspricht. Er kann leicht in ihre Spa-Umgebung integriert werden. Aquavision verbindet die leistungsstärksten Bildschirme mit den neuesten und besten Funktionen auf dem Markt. Aquavision hat beheizte Bildschirmbereiche, um vor dem

Beschlagen oder vom Einfrieren zu schützen. Die E-Suite™ enthält einen Aquavision-Monitor inklusive Adagio™ Audiosystem und einer kabellosen Fernbedienung.

Bedienung des Monitors

Drücken Sie vorsichtig den Knopf auf dem Monitor, um ihn hochzufahren. Um den Monitor wieder einzufahren, drücken Sie erneut vorsichtig den Knopf. Sorgen Sie dafür, dass der Monitor in der Grundposition ist, bevor sie die Spa-Abdeckung schließen. Der Monitor-Hebemechanismus steht nur unter Garantieschutz bei Schäden durch Herstellungsfehler. Das Schließen der Spa-Abdeckung, wenn der Monitor in erhöhter Position ist, oder das zu schnelle Herunterfahren des Monitors kann zu Schäden führen. Bitte lesen Sie das Aquavision-Benutzerhandbuch für Funktionen, Betrieb und Problembhebung.

TECHNISCHE ZEICHUNGEN

ENVY, MIRAGE, PROMISE, QUEST, RENDEZVOUS, RETREAT, SPIRIT

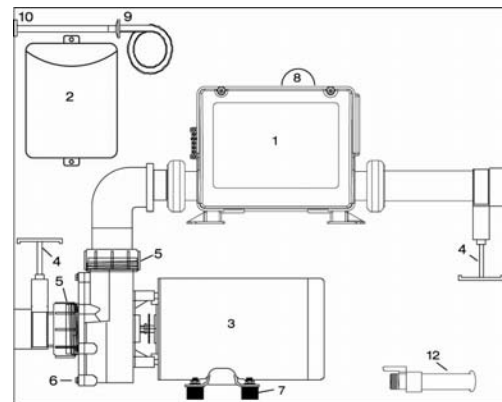

#	Teile	Menge
1	Steuerkasten und Heizung	1
2	Ozonator*	1
3	MP160 Pumpe	1
4	Schieberventile	2
5	Pumpenanschlüsse	2
6	Pumpennetzstecker	1
7	Motorlager	4
8	Licht	1
9	Rückschlagventil	1
10	Ozonatorarmatur	1
12	Abflussventil	1
14	Adagio™ Stereokopfhörer*	1
15	Frequenzweiche*	1
16	Spa-Steuerung*	1
17	MP3 Hilfsbuchse*	1
18	Stromversorgung Stereoanlage*	1

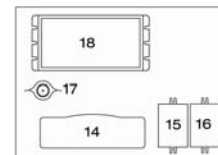

*Optional

DESTINY, EPIC, EUPHORIA, RESORT UND REWARD

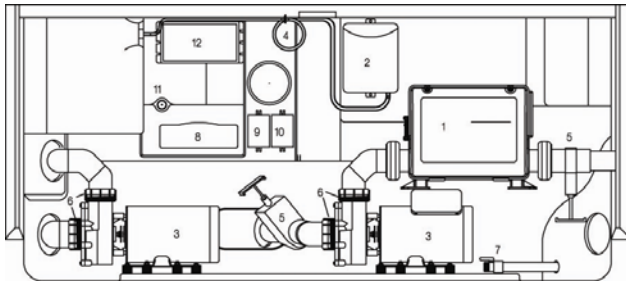

#	Teile	Menge
1	Steuerungskasten und Heizung	1
2	Ozonator*	1
3	Pumpen	2
4	Rückschlagventil*	1
5	Schieberventile	2
6	Pumpenanschlüsse	4
7	Abflussventil	1
8	Adagio™ Stereokopfhörer*	1
9	Frequenzweiche*	1
10	Spa-Steuerung*	1
11	MP3 Hilfsbuchse*	1
12	Stromversorgung Stereoanlage*	2
14	Ozonatorarmatur	1
15	Licht	1
16	Constellation™ LED-Steuerung*	1

SHOW

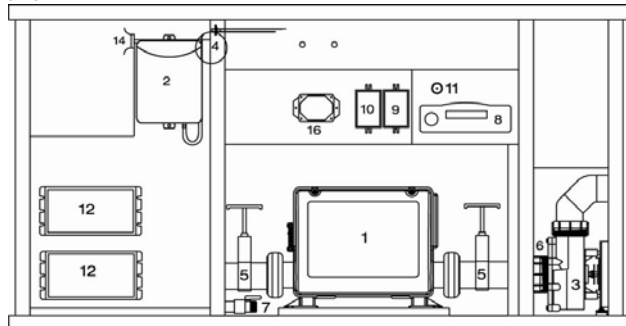

1	Steuerungskasten und Heizung	1
2	Ozonator*	1
3	Pumpen***	3
4	Rückschlagventil*	1
5	Schieberventile	2
6	Pumpenanschlüsse	4
7	Abflussventil	1
8	Adagio™ Stereokopfhörer*	1
9	Frequenzweiche*	1
10	Spa-Steuerung*	1
11	MP3 Hilfsbuchse*	1
12	Stromversorgung Stereoanlage*	2
14	Ozonatorarmatur	1
16	Constellation™ LED-Steuerung*	1

*Optional
 ***Für Position der Show-Hilfspumpen siehe SHOW MODELLDIAGRAMM

DESTINY™

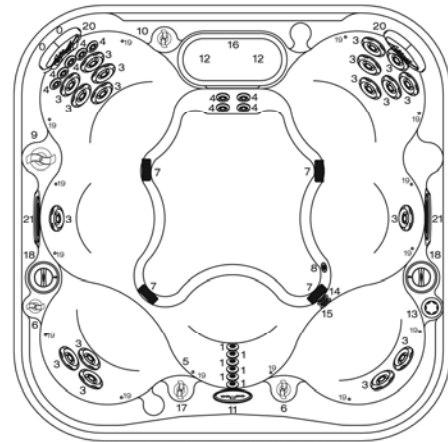

#	Teilebezeichnung	Menge
0	HK™8 Nackendüsen	2
1	HK™8 Düsen	6
3	HK™16 Düsen	18
4	HK™40 Düsen	9
5	Licht	1
6	Luftregulierung	2
7	Saugarmaturen	4
8	Bodenablauf	1
9	Tri-Zonen-Steuerung	1
10	Nackendüsenventil	1
11	Benutzer-Bedienfeld	1
12	Filterkanister	2
13	Spa Frog®	1
14	Spa Frog® Rücklaufarmatur*	1
15	Ozoninjektor*	1
16	Wasserfallfunktion*	1
17	Wasserfallventil*	1
18	Adagio™ Lautsprecher	2
19	Constellation*	16
20	Gepolsterte Kopfstützen*	2
21	Wasserfunktionen*	2

Physikalische Daten	Größe
Maße/mm	2134 x 2134
Höhe/mm	889
Eckradius/mm	432
Sitzpositionen	7
Gewicht Trocken/Kg.	363
Gewicht Voll/Kg.	1762
Wasserkapazität/Liter	1401
Therapie Düsen Insgesamt	35

Destiny Drei-Zonen-Steuerung

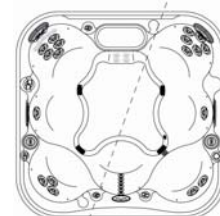

DÜSEN 1 DÜSEN 2

ZONE 1 (Pumpe 1)
 Düsen mittlerer und unterer Rückenbereich.**

ZONE 4 (Pumpe 2)
 Düsen oberer, mittlerer und unterer Körperbereich.*

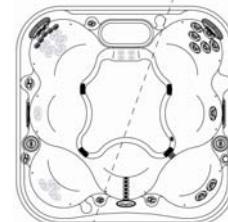

DÜSEN 1 DÜSEN 2

ZONE 2 (Pumpe 1)
 Düsen oberer Körperbereich.*

ZONE 5 (Pumpe 2)
 Düsen oberer, mittlerer und unterer Körperbereich.*

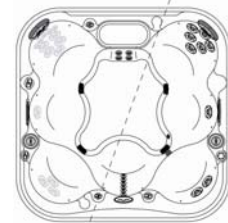

DÜSEN 1 DÜSEN 2

ZONE 3 (Pumpe 1)
 Düsen unterer Körperbereich.*

ZONE 6 (Pumpe 2)
 Düsen oberer, mittlerer und unterer Körperbereich.*

*Teile sind optional. Fragen Sie Ihren Händler nach der Verfügbarkeit.
 **HK™8 Düsen laufen in jeder Zone.

ENVY™

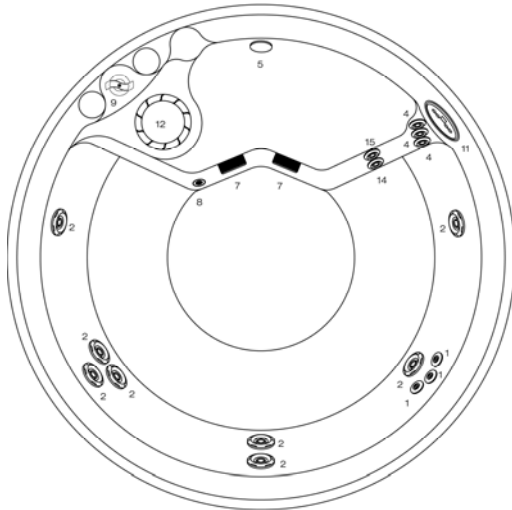

#	Tellebezeichnung	Menge
1	HK™8 Düsen	3
2	HK™12 Düsen	8
4	HK™40 Düsen	3
5	Licht	1
7	Saugarmaturen	2
8	Abflussarmatur	1
9	Düsenauswahl	1
11	Benutzer-Bedienfeld	1
12	Filterkanister	1
15	Ozoninjektor*	1
16	Stromversorgung	1

Physikalische Daten	Größe
Maße/mm	1930
Höhe/mm	889
Sitzkapazität/ -positionen	4/5
Gewicht Trocken/Kg.	249
Gewicht Voll/Kg.	1195
Wasserkapazität/Liter	946
Therapie Düsen Insgesamt	14

*Teile sind optional. Fragen Sie Ihren Händler nach der Verfügbarkeit.
 **HK™8 Düsen laufen in jeder Zone.

EPIC™

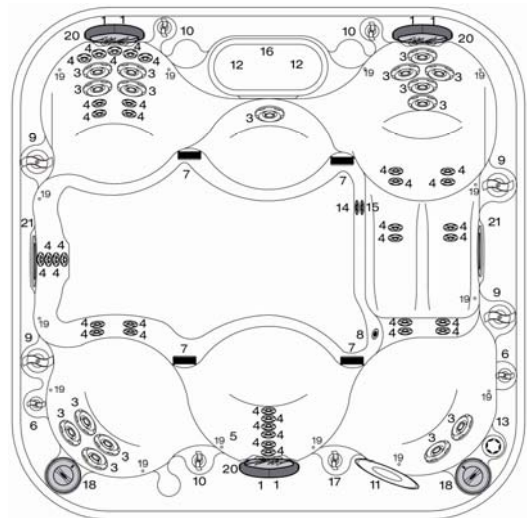

#	Tellebezeichnung	Menge
1	HK™8 Nackendüsen	6
2	HK™16 Düsen	16
3	HK™40 Düsen	35
5	Licht	1
6	Luftregulierung	2
7	Saugarmaturen	4
8	Bodenablauf	1
9	Tri-Zonen-Steuerung	4
10	Nackendüsenventile	3
11	Benutzer-Bedienfeld	1
12	Filterkanister	2
13	Spa Frog®	1
14	Spa Frog® Rücklaufarmatur*	1
15	Ozoninjektor*	1
16	Wasserfallfunktion*	1
17	Wasserfallventil*	1
18	Adagio™ Lautsprecher	2
19	Constellation*	17
20	Gepolsterte Kopfstützen*	3
21	Wasserfunktionen*	2

Physikalische Daten	Größe
Maße/mm	2286 x 2286
Höhe/mm	889
Innentiefe/mm	864
Eckradius/mm	432
Sitzpositionen	7
Gewicht Trocken/Kg.	386
Gewicht Voll/Kg.	2088
Wasserkapazität/Liter	1703
Therapie Düsen Insgesamt	57

Epic Tri-Zonen-Steuerung

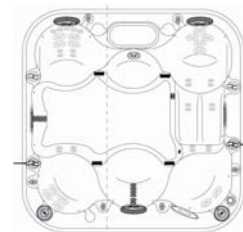

A (DÜSEN 2)
Drei-Zone A in Position 1: Therapiesäule.**

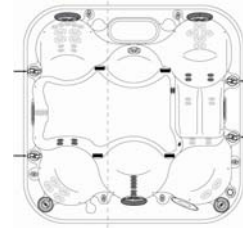

B (DÜSEN 1)
Drei-Zone B in Position 3: Gesamter Rücken.**

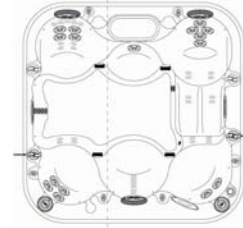

A+C (DÜSEN 2)
Drei-Zone A in Position 3 und Drei-Zone C in Position 1: Füße.**

B+D (DÜSEN 1)
Drei-Zone B in Position 1 und Drei-Zone D in Position 3: Oberschenkel.**

*Teile sind optional. Fragen Sie Ihren Händler nach der Verfügbarkeit.
 **HK™8 Düsen laufen in jeder Zone.

EUPHORIA™

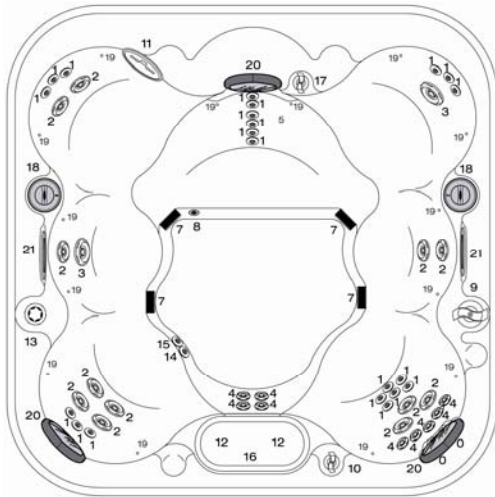

#	Teilebezeichnung	Menge	Physikalische Daten	Größe
0	HK™8 Nackendüsen	2	Maße/mm	2286 x 2286
1	HK™8 Düsen	21	Höhe/mm	864
2	HK™12 Düsen	12	Eckradius/mm	432
3	HK™16 Düsen	2	Sitzkapazität/-positionen	7
4	HK™40 Düsen	9	Gewicht Trocken/Kg.	374
5	Licht	1	Gewicht Voll/Kg.	1887
7	Saugarmaturen	4	Wasserkapazität/Liter	1514
8	Bodenablauf	1	Therapiedüsen Insgesamt	46
9	Düsenauswahl	1		
10	Nackendüsenventil	1		
11	Benutzer-Bedienfeld	1		
12	Filterkanister	2		
13	Spa Frog®	1		
14	Spa Frog® Rücklaufarmatur*1	1		
15	Ozoninjektor*	1		
16	Wasserfallfunktion*	1		
17	Wasserfallventil*	1		
18	Adagio™ Lautsprecher	2		
19	Constellation*	17		
20	Gepolsterte Kopfstützen*	3		
21	Wasserfunktionen*	2		

MIRAGE™

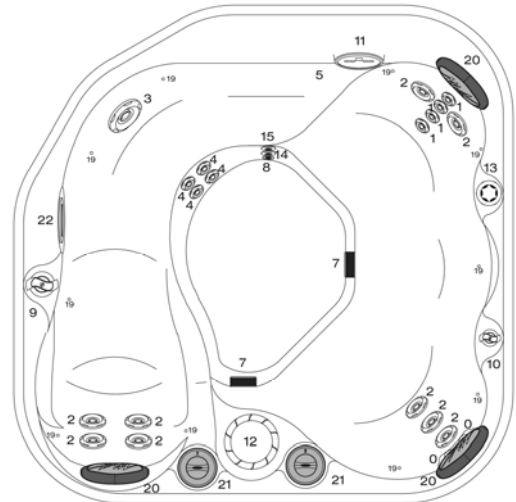

#	Teilebezeichnung	Menge	Physikalische Daten	Größe
0	HK™8 Nackendüsen	2	Maße/mm	1956 x 1956
1	HK™8 Düsen	4	Höhe/mm	864
2	HK™12 Düsen	9	Eckradius/mm	432
3	HK™16 Düsen	1	Sitzkapazität/-positionen	4
4	HK™40 Düsen	4	Gewicht Trocken/Kg.	204
5	Licht	1	Gewicht Voll/Kg.	1207
7	Saugarmaturen	4	Wasserkapazität/Liter	1003
8	Bodenablauf	1	Therapiedüsen Insgesamt	20
9	Düsenauswahl	1		
10	Nackendüsenventil	1		
11	Benutzer-Bedienfeld	1		
12	Filterkanister	1		
13	Spa Frog®	1		
14	Spa Frog® Rücklaufarmatur*1	1		
15	Ozoninjektor*	1		
16	Wasserfallfunktion*	1		
19	Constellation*	13		
20	Gepolsterte Kopfstützen*	3		
21	Adagio™ Lautsprecher	2		
22	Wasserfunktionen*	1		

Euphoria Drei-Zonen-Steuerung

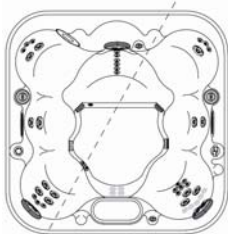

ZONE 1 (DÜSEN 2)
Düsen oberer, mittlerer und unterer Körperbereich.*

ZONE 1 (DÜSEN 1)
Düsen oberer, mittlerer und unterer Körperbereich.*

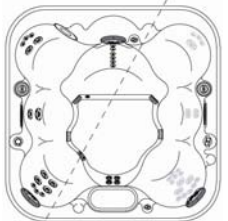

ZONE 2 (DÜSEN1)
Düsen unterer Körperbereich.**

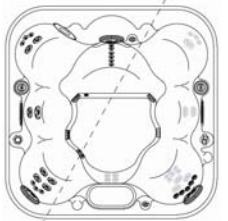

ZONE 3 (DÜSEN 1)
Düsen oberer Körperbereich.**

Mirage Zonensteuerung

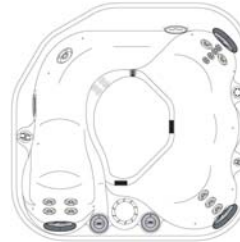

ZONE 1A
Düsen oberer, mittlerer und unterer Rückenbereich.**



ZONE 1B
Düsen unterer Körperbereich.**

*Teile sind optional. Fragen Sie Ihren Händler nach der Verfügbarkeit.
**HK™8 Düsen laufen in jeder Zone.

PROMISE™

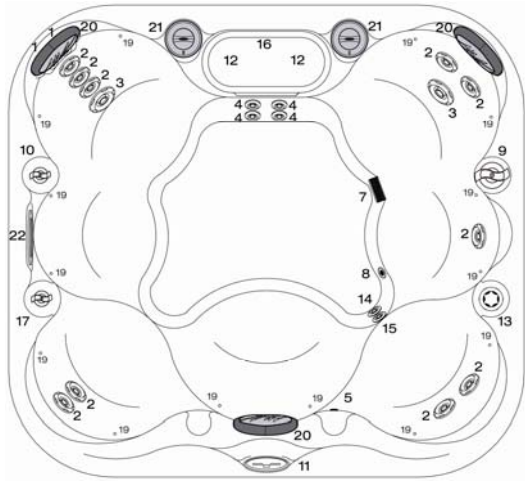

#	Teilebezeichnung	Menge	Physikalische Daten	Größe
1	HK™ 8 Nackendüsen	2	Maße/mm	1956 x 2134
2	HK™ 12 Düsen	10	Höhe/mm	864
3	HK™ 16 Düsen	2	Eckradius/mm	432
4	HK™ 40 Düsen	4	Sitzpositionen	4-6
5	Licht	1	Gewicht Trocken/Kg.	272
7	Saugarmaturen	4	Gewicht Voll/Kg.	1559
8	Bodenablauf	1	Wasserkapazität/Liter	1287
9	Düsenauswahl	1	Therapiedüsen Insgesamt	18
10	Nackendüsenventil	1		
11	Benutzer-Bedienfeld	1		
12	Filterkanister	2		
13	Spa Frog®	1		
14	Spa Frog® Rücklaufarmatur*	1		
15	Ozoninjektor*	1		
16	Wasserfallfunktion*	1		
17	Wasserfallventil*	1		
19	Constellation*	17		
20	Gepolsterte Kopfstützen*	3		
21	Adagio™ Lautsprecher	2		
22	Wasserfunktionen*	1		

QUEST™

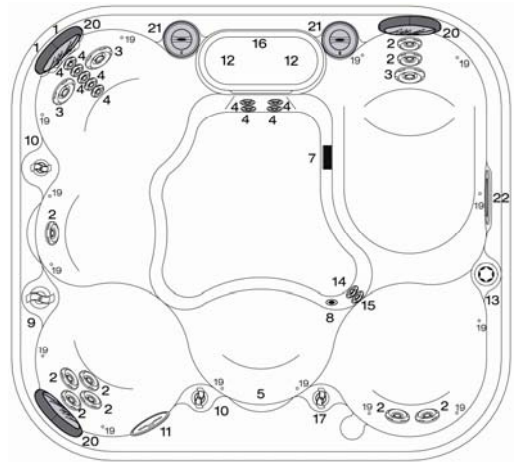

#	Teilebezeichnung	Menge	Physikalische Daten	Größe
1	HK™ 8 Nackendüsen	2	Maße/mm	1956 x 2134
2	HK™ 12 Düsen	9	Höhe/mm	864
3	HK™ 16 Düsen	3	Eckradius/mm	432
4	HK™ 40 Düsen	9	Sitzpositionen	6
5	Licht	1	Gewicht Trocken/Kg.	272
7	Saugarmaturen	4	Gewicht Voll/Kg.	1559
8	Bodenablauf	1	Wasserkapazität/Liter	1287
9	Tri-Zonen-Steuerung	1	Therapiedüsen Insgesamt	
10	Nackendüsenventil	1		
11	Benutzer-Bedienfeld	1		
12	Filterkanister	2		
13	Spa Frog®	1		
14	Spa Frog® Rücklaufarmatur*	1		
15	Ozoninjektor*	1		
16	Wasserfallfunktion*	1		
17	Wasserfallventil*	1		
19	Constellation*	17		
20	Gepolsterte Kopfstützen*	3		
21	Adagio™ Lautsprecher	2		
22	Wasserfunktionen*	1		



Promise Zonensteuerung

ZONE 1
Düsen unterer Körperbereich.**



ZONE 2
Düsen oberer, mittlerer und unterer Rückenbereich.**

*Teile sind optional. Fragen Sie Ihren Händler nach der Verfügbarkeit.
**HK™ 8 Düsen laufen in jeder Zone.



Quest Drei-Zonensteuerung

ZONE 1
Düsen oberer, mittlerer und unterer Körperbereich.**



ZONE 2
Düsen oberer, mittlerer und unterer Körperbereich.**



ZONE 3
Düsen unterer Körperbereich.**

*Teile sind optional. Fragen Sie Ihren Händler nach der Verfügbarkeit.
**HK™ 8 Düsen laufen in jeder Zone.

RENDEZVOUS™

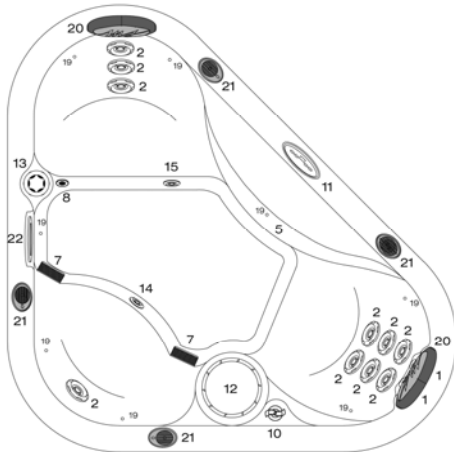

#	Tellebezeichnung	Menge	Physikalische Daten	Größe
1	HK™8 Nackendüsen	2	Maße/mm	1727 x 1727
2	HK™12 Düsen	10	Höhe/mm	749
5	Licht	1	Eckradius/mm	432
7	Saugarmaturen	2	Sitzpositionen	3
8	Bodenablauf	1	Gewicht Trocken/Kg.	136
10	Nackendüsenventil	1	Gewicht Voll/Kg.	701
11	Benutzer-Bedienfeld	1	Wasserkapazität/Liter	568
12	Filterkanister	1	Therapiedüsen Insgesamt	12
13	Spa Frog®*	1		
14	Spa Frog® Rücklaufarmatur*1	1		
15	Ozoninjektor*	1		
19	Constellation*	10		
20	Gepolsterte Kopfstützen*	2		
21	Adagio™ Lautsprecher	4		
22	Wasserfunktionen*	1		

*Teile sind optional. Fragen Sie Ihren Händler nach der Verfügbarkeit.
**HK™8 Düsen laufen in jeder Zone.

RESORT™

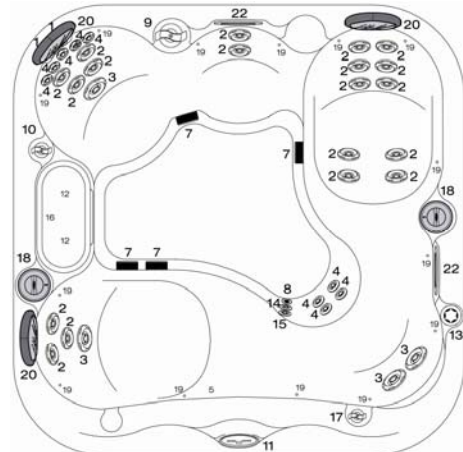

#	Tellebezeichnung	Menge	Physikalische Daten	Größe
1	HK™8 Nackendüsen	2	Maße/mm	2134 x 2134
2	HK™12 Düsen	19	Höhe/mm	864
3	HK™16 Düsen	4	Eckradius/mm	432
4	HK™40 Düsen	9	Sitzpositionen	5
5	Licht	1	Gewicht Trocken/Kg.	327
7	Saugarmaturen	4	Gewicht Voll/Kg.	1651
8	Bodenablauf	1	Wasserkapazität/Liter	1325
9	Düsenauswahl	1	Therapiedüsen Insgesamt	34
10	Nackendüsenventil	1		
11	Benutzer-Bedienfeld	1		
12	Filterkanister	2		
13	Spa Frog®*	1		
14	Spa Frog® Rücklaufarmatur*1	1		
15	Ozoninjektor*	1		
16	Wasserfallfunktion*	1		
17	Wasserfallventil*	1		
18	Adagio™ Lautsprecher*	2		
19	Constellation*	17		
20	Gepolsterte Kopfstützen*	3		
22	Wasserfunktionen*	1		

Resort Zonensteuerung

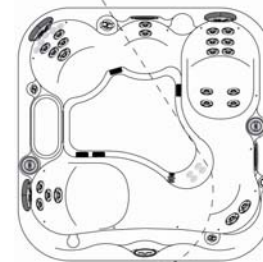

ZONE 1 (DÜSEN 1)
Düsen oberer, mittlerer und unterer Rückenbereich.**

ZONE 1 (DÜSEN 2)
Düsen oberer, mittlerer und unterer Rückenbereich.**

DÜSEN 1 DÜSEN 2

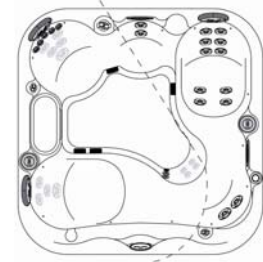

ZONE 2 (DÜSEN 1)
Düsen oberer Körperbereich.**
Düsen unterer Rückenbereich und Beine**

ZONE 3 (DÜSEN 1)
Düsen unterer Körperbereich.**

**HK™8 Düsen laufen in Zone 2 (Resort).

**Teile sind optional. Fragen Sie Ihren Händler nach der Verfügbarkeit.

RETREAT™

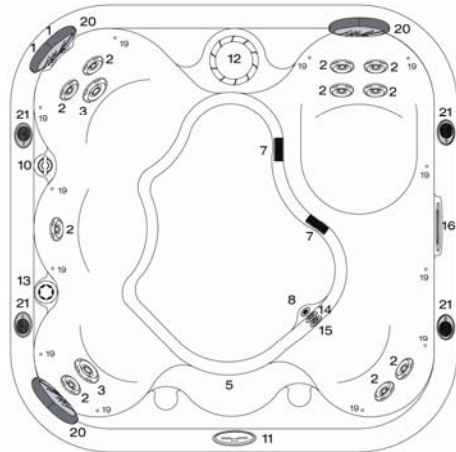

#	Teilebezeichnung	Menge	Physikalische Daten	Größe
1	HK™8 Nackendüsen	2	Maße/mm	1956 x 1956
2	HK™12 Düsen	10	Höhe/mm	749
3	HK™16 Düsen	2	Eckradius/mm	432
5	Licht	1	Sitzpositionen	4-5
7	Saugarmaturen	4	Gewicht Trocken/Kg.	216
8	Bodenablauf	1	Gewicht Voll/Kg.	1350
10	Nackendüsenventil	1	Wasserkapazität/Liter	1136
11	Benutzer-Bedienfeld	1	Therapiedüsen Insgesamt	14
12	Filterkanister	1		
13	Spa Frog®	1		
14	Spa Frog® Rücklaufarmatur*	1		
15	Ozoninjektor*	1		
16	Wasserfallfunktion*	1		
19	Constellation*	15		
20	Gepolsterte Kopfstützen*	3		
21	Adagio™ Lautsprecher	4		

*Teile sind optional. Fragen Sie Ihren Händler nach der Verfügbarkeit.

**HK™8 Düsen laufen in jeder Zone.

REWARD™

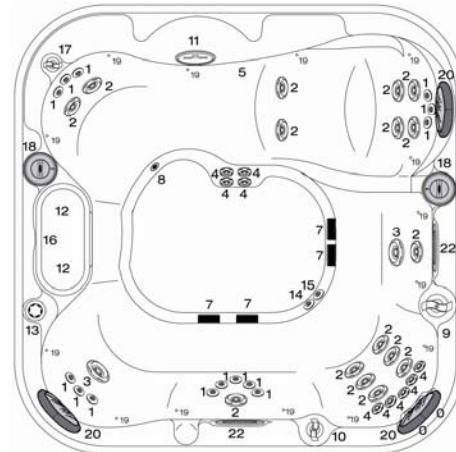

#	Teilebezeichnung	Menge	Physikalische Daten	Größe
0	HK™8 Nackendüsen	2	Maße/mm	2134 x 2134
1	HK™8 Düsen	14	Höhe/mm	864
2	HK™12 Düsen	16	Eckradius/mm	432
3	HK™16 Düsen	9	Sitzkapazität/-positionen	6
4	HK™40 Düsen	4	Gewicht Trocken/Kg.	336
5	Licht	1	Gewicht Voll/Kg.	1660
7	Saugarmaturen	4	Wasserkapazität/Liter	1325
8	Bodenablauf	1	Therapiedüsen Insgesamt	43
9	Düsenauswahl	1		
10	Nackendüsenventil	1		
11	Benutzer-Bedienfeld	1		
12	Filterkanister	2		
13	Spa Frog®	1		
14	Spa Frog® Rücklaufarmatur*	1		
15	Ozoninjektor*	1		
16	Wasserfallfunktion*	1		
17	Wasserfallventil	1		
18	Adagio™ Lautsprecher	2		
19	Constellation*	17		
20	Gepolsterte Kopfstützen*	3		
22	Wasserfunktionen*	2		

Reward Zonensteuerung



ZONE 1 (DÜSEN 2)
Düsen oberer und mittlerer Rückenbereich und Beine**



ZONE 1 (DÜSEN 1)
Düsen oberer und mittlerer Rückenbereich und Beine**



ZONE 3 (DÜSEN 1)
Düsen unterer Körperbereich.**

*Teile sind optional. Fragen Sie Ihren Händler nach der Verfügbarkeit.
**HK™8 Düsen laufen in jeder Zone.

SHOW™

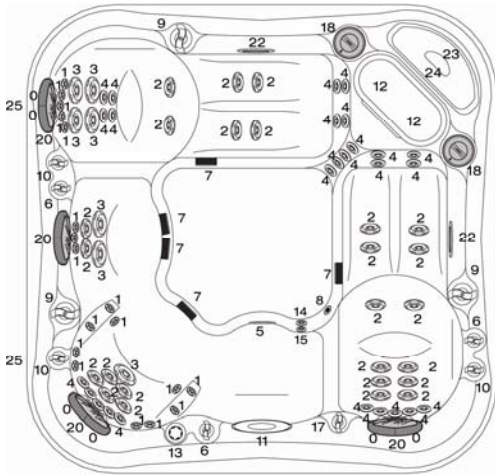

#	Teilebezeichnung	Menge
0	HK™8 Nackendüsen	6
1	HK™8 Düsen	18
2	HK™12 Düsen	25
3	HK™16 Düsen	7
4	HK™40 Düsen	26
5	Licht	1
6	Luftregulierung	3
7	Saugarmaturen	4
8	Bodenablauf	1
9	Düsenauswahl	3
10	Nackendüsenventile	3
11	Benutzer-Bedienfeld	1
12	Filterkanister	2
13	Spa Frog®	1
14	Spa Frog® Rücklaufarmatur	1
15	Ozoninjektor*	1
17	Wasserfallventil*	1
18	Adagio™ Lautsprecher*	2
19	Constellation*	16
20	Gepolsterte Kopfstützen*	4
22	Wasserfunktionen*	2
23	Kühler	1
24	TV*	1
25	Pumpenposition im Innenbereich	

Physikalische Daten	Größe
Maße/mm	2286 x 2390
Höhe/mm	889
Eckradius/mm	432
Sitzpositionen	5
Gewicht Trocken/Kg.	499
Gewicht Voll/Kg.	2296
Wasserkapazität/Liter	1798
Therapiedüsen Insgesamt	82

Show Drei-Zonen-Steuerung

ZONE 1 (DÜSEN 1)
Adironrack A: Rücken, Hüfte, Beine und Füße.**

ZONE 2 (DÜSEN 2)
Adironrack B: oberer und mittlerer Rückenbereich, Hüfte und Füße**

ZONE 3 (DÜSEN 3)
Kapitänsitz: mittlerer und unterer Rückenbereich, Arme, Knie und Handgelenke.**
Sitz: Gesamter Rücken. **

Show Drei-Zonen-Steuerung

ZONE 4 (DÜSEN 1)
Adironrack A: Oberer Rücken. **

ZONE 5 (DÜSEN 2)
Adironrack B: Unterer Rücken.*

ZONE 6 (DÜSEN 3)
Kapitänsitz: Unterer Rücken.**

ZONE 7 (DÜSEN 1)
Adironrack A: Füße.**

ZONE 8 (DÜSEN 2)
Adironrack B: Füße.**

ZONE 9 (DÜSEN 3)
Therapiesäule: Beine und Füße.**

*Teile sind optional. Fragen Sie Ihren Händler nach der Verfügbarkeit.
**HK™8 Nackendüsen laufen in jeder Zone.

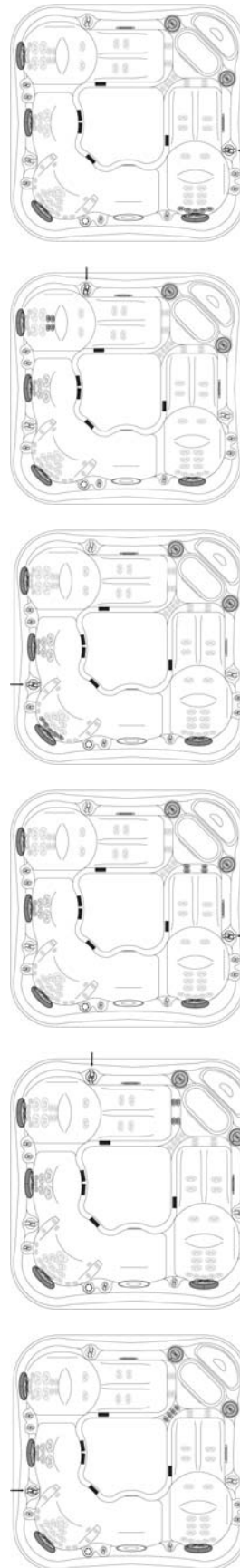

SPIRIT™

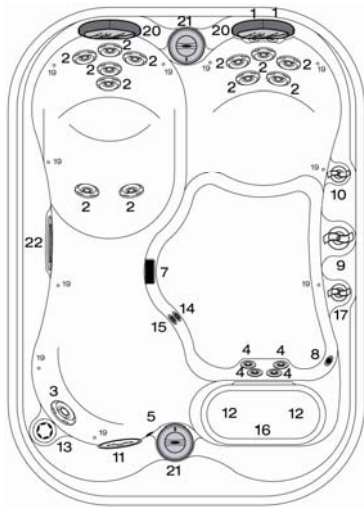

#	Teilebezeichnung	Menge	Physikalische Daten	Größe
1	HK™ 8 Nackendüsen	2	Maße/mm	2134 x 1524
2	HK™ 12 Düsen	12	Höhe/mm	749
3	HK™ 16 Düsen	1	Eckradius/mm	432
4	HK™ 40 Düsen	4	Sitzkapazität -positionen	3/4
5	Licht	1	Gewicht Trocken/Kg.	186
7	Saugarmatur	1	Gewicht Voll/Kg.	810
8	Bodenablauf	1	Wasserkapazität/Liter	623
9	Düsenauswahl	1	Therapiedüsen Insgesamt	19
10	Nackendüsenventil	1		
11	Benutzer-Bedienfeld	1		
12	Filterkanister	2		
13	Spa Frog®	1		
14	Spa Frog® Rücklaufarmatur*	1		
15	Ozoninjektor*	1		
16	Wasserfallfunktion*	1		
17	Wasserfallventil*	1		
19	Constellation*	12		
20	Gepolsterte Kopfstützen*	2		
21	Adagio™ Lautsprecher*	2		
22	Wasserfunktionen*	1		

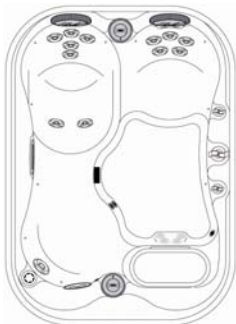

Spirit Zonensteuerung

ZONE 1A
Düsen oberer, mittlerer und unterer Rückenbereich.**

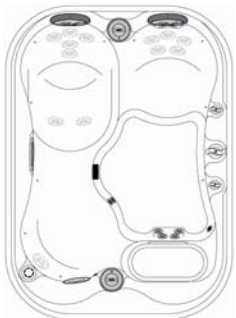

ZONE 1B
Düsen unterer Körperbereich.**

*Teile sind optional. Fragen Sie Ihren Händler nach der Verfügbarkeit.

**HK™ 8 Düsen laufen in jeder Zone.

PROBLEMBEHEBUNG ANLEITUNG

HINWEIS: Die folgenden Problembhebungsmaßnahmen können vom Spa-Besitzer durchgeführt werden. Wenn das Problem durch die nachfolgenden Schritte nicht behoben werden kann, wenden Sie sich bitte an Ihren zugelassenen Marquis Spa-Händler. (unsachgemäße Wartung durch einen unautorsierten Dienstleister oder Spa-Besitzer kann zu Schäden führen, die nicht durch die Garantie abgedeckt sind und zu ernsthaften Verletzungen führen können.)

WENN DIE TECHNIK NICHT FUNKTIONIERT

- Überprüfen Sie das LCD-Fenster nach einem Diagnosecode.
- Überprüfen sie den Schutzschalter auf der Klemmleiste.
- Überprüfen Sie den Zustand des Stromkabels.

UNZUREICHENDE DÜSENLEISTUNG

- Sorgen Sie dafür, dass die Absperrventile vollständig geöffnet sind.
- Öffnen sie durch Drehen der Oberseite die Düsen, damit ein maximaler Wasserdurchfluss ermöglicht wird.
- Stellen Sie sicher, dass das Luftsteuerungsventil offen ist (Drehen Sie den Hebel gegen den Uhrzeigersinn).
- Überprüfen Sie die Saugschutzvorrichtungen oder Filter nach Blockierungen, wie z.B. Blätter.
- Überprüfen Sie, ob das Wasser in der richtigen Höhe ist; 2/3 bis zu den Vortex-Skimmeröffnungen.
- Reinigen Sie die Filterpatronen von Schmutz und Ablagerungen.
- Überprüfen Sie die Pumpe auf Luftschlüsse.

DÜSENVENTILE FUNKTIONIEREN NICHT RICHTIG

- Wenn sich Ventile und Düsen schwer drehen lassen, weist dies auf Sand, Schmutz oder einen zu hohen Calciumgehalt im Wasser hin.
- Entfernen Sie die Teile und spülen sie das Gerät aus, bevor Schäden auftreten.
- Bitten Sie Benutzer darum, zu duschen oder ein Fußbad zu nehmen, bevor sie das Spa betreten. Wenn Sie die Ventile nicht gemäß der Anweisung benutzen oder warten, können Schäden durch Fremdstoffe wie z.B. Schmutz, Sand und Calcium auftreten, was nicht durch die Garantie abgedeckt ist.

KEINE ERWÄRMUNG

- Überprüfen sie die im LCD-Fenster angezeigte Temperatur, um die gewünschte Temperatur einzustellen.
- Reinigen Sie die Filterpatronen von Schmutz und Ablagerungen.
- Überprüfen Sie, ob das Wasser in der richtigen Höhe ist; 2/3 bis zu den Vortex-Skimmeröffnungen.
- Überprüfen Sie den HEIZMODUS, um sicher zu stellen, dass das Spa nicht im SLEEP- oder ECONOMY-Modus ist
- Niedrige Umgebungstemperaturen können zu Wärmeverlust führen.

HINWEIS: Die Düsen geben nicht sofort heißes Wasser ab. Das Heizgerät benötigt 12 bis 24 Stunden, um das Wasser auf die gewünschte Temperatur zu erhitzen.

LICHT FUNKTIONIERT NICHT

- Drücken Sie das LIGHT-Feld auf dem Bedienfeld.
- Tauschen Sie die Glühbirne aus. (Siehe GLÜHBIRNE AUSTAUSCHEN).
- Tauschen sie die Glühbirne mit einer gleichwertigen Birne aus.

INBETRIEBNAHME DES OZONATORS

An der Ozonauslaufverbindung zum Rohr können sich nach 6 bis 12 Monaten Stickoxide ansammeln. Wenn sie etwas "gummiartiges" an der Stelle fest stellen, wo das Ozonrohr mit dem Ozongenerator verbunden ist, unternehmen Sie die folgenden Maßnahmen:

- Schalten Sie die Stromversorgung aus.
- Entfernen Sie das Rohr und reinigen Sie es mit einem Q-Tip, das in weißem Essig getränkt wurde. Achten Sie darauf, dass Sie das Rohr nicht beschädigen, wenn sie es aus der spitzen Fassung nehmen.

LCD-DIAGNOSEMELDUNGEN

Mit der fortschrittlichen Technologie kann das Spa mehrere Selbstdiagnose-Systemprüfungen durchführen und eine Vielzahl von Meldungen im LCD-Fenster auf dem Bedienfeld anzeigen.

OHH, HH: Schutz vor Überhitzung. Wenn ein Defekt auftritt und das Spa-Wasser 44°C erreicht, fährt das System komplett herunter. In diesem Fall **BETRETEN SIE NICHT DAS WASSER**. Trennen sie das Spa von der Stromversorgung. Entfernen Sie die Spa-Abdeckung, damit das Wasser abkühlen kann. Sobald das Heizgerät abgekühlt ist, schalten Sie den Strom ein und setzen Sie das Gerät durch Drücken eines beliebigen Felds zurück. Wenn sich das Spa nicht zurück setzt, trennen Sie die Stromverbindung und wenden Sie sich an Ihren zugelassenen Marquis Spas® Händler. Mehrere Umstände können zur Überhitzung führen, z.B. eine zu geringe Wasserhöhe, geschlossene Absperrventile wenn die Heizung eingeschaltet ist, sowie verschmutzte Filter oder Sanitärleitungen. Wenn Sie den Strom wieder anschalten, bleibt das Spa solange ausgeschaltet, bis die Wassertemperatur im Spa auf eine niedrigere, vorbestimmte Temperatur absinkt.

OHS, OH: Schutz vor Überhitzung. Das Spa ist heruntergefahren. Ein Sensor hat erkannt, dass die Wassertemperatur 43.3°C beträgt. **NICHT DAS WASSER BETRETEN**. Trennen sie das Spa von der Stromversorgung. Entfernen Sie die Spa-Abdeckung, damit das Wasser abkühlen kann. Sobald das Heizgerät abgekühlt ist, schalten Sie den Strom ein und setzen Sie das Gerät durch Drücken eines beliebigen Felds zurück. Wenn sich das Spa nicht zurück setzt, trennen Sie die Stromverbindung und wenden Sie sich an Ihren zugelassenen Marquis Spas® Händler.

ICE, IC: Gefrierschutz wurde aktiviert. Wenden Sie sich an Ihren zugelassenen Marquis Spas® Händler. **HINWEIS:** ICE kann bei einer neuen Wasser-Auffüllung angezeigt werden, wenn die Temperatur zu kalt ist.

SnA und SA: Ein Sensor, der an die "A"-Düse angeschlossen ist, funktioniert nicht. Das Spa schaltet sich aus. Wenden Sie sich an Ihren zugelassenen Marquis Spas® Händler.

Snb und SB: Ein Sensor, der an die "B"-Düse angeschlossen ist, funktioniert nicht. Das Spa schaltet sich aus. Wenden Sie sich an Ihren zugelassenen Marquis Spas® Händler.

SnS und SN: Sensoren sind nicht im Gleichgewicht. Wenn sich dies zusammen mit der Temperatur ändert, ist dies nur ein vorläufiger Zustand. Wenn die Anzeige nur diese Meldung zeigt (zeitweise blinkend), fährt das Spa herunter. Wenden Sie sich an Ihren zugelassenen Marquis Spas® Händler.

HINWEIS: Wenn der Strom ausgeschaltet wird oder ein Stromausfall eintritt, hat das 240 V System einen Netzausfallschutz. Alle Benutzereinstellungen werden beibehalten.

HFL und HL: Es wurde ein erheblicher Unterschied zwischen den Temperatursensoren festgestellt. Dies könnte auf ein Durchflussproblem hinweisen. Überprüfen Sie die Wasserhöhe im Spa. Füllen Sie, wenn notwendig, auf. Wenn die Wasserhöhe in Ordnung ist, sorgen Sie dafür, dass die Pumpen angelaufen sind. Wenn das Problem weiterhin besteht, wenden Sie sich an Ihren zugelassenen Marquis Spas® Händler.

HINWEIS: Spas können im Economy- oder Sleep-Modus überheizen, wenn sie direktem Sonnenlicht ausgesetzt werden. Wechseln Sie in den Standard-Modus, um dieses Problem zu lösen.

LF: Anhaltende Probleme mit geringem Durchfluss. (Wird nach fünfmaligem Erscheinen der HFL-Meldung innerhalb von 24 Stunden angezeigt.) Die Heizung wird heruntergefahren, doch die anderen Spa-Funktionen laufen normal weiter. Bei Erscheinen der HFL-Meldung, befolgen Sie folgende Schritte. Die Heizfunktion des Spas stellt sich nicht automatisch zurück. Sie können ein beliebiges Feld drücken, um das Spa zurückzusetzen.

dr: In der Heizung befindet sich Wasser. Überprüfen Sie die Wasserhöhe im Spa. Füllen Sie, wenn notwendig, auf. Wenn die Wasserhöhe in Ordnung ist, sorgen Sie dafür, dass die Pumpen angelaufen sind. Drücken Sie ein beliebiges Feld, um das Spa zurückzusetzen.

drY: In der Heizung befindet sich Wasser. (Wird nach dreimaligem Erscheinen der dr-Meldung angezeigt.) Das Spa wird heruntergefahren. Bei Erscheinen der "dr"-Meldung, befolgen Sie folgende Schritte. Das Spa setzt sich nicht automatisch zurück, Sie können jedoch ein beliebiges Feld drücken, um das Spa zurückzusetzen.

Pr: Wenn Sie Ihr Spa zum ersten Mal einschalten, geht es in den Anlaufmodus. Dieser Modus dauert 4 oder 5 Minuten, woraufhin das Spa sich erhitzt und die Wassertemperatur im Standardmodus beibehält.

-- F; -- C: Die Temperatur ist unbekannt. Nachdem die Pumpe 2 Minuten gelaufen ist, wird die Temperatur angezeigt.

-- -: die Temperatur ist nicht aktuell. Das Spa ist im Economy- oder Schlafmodus. Die Pumpe ist seit mehreren Stunden ausgeschaltet. Wenn Sie die aktuelle Spa-Temperatur sehen möchten, schalten sie auf den Standardmodus um oder schalten Sie JETS 1 für mindestens 2 Minuten ein.

Zusätzliche Diagnosemeldungen für die Epic und Show Modelle:

rtC: Hardwarefehler. Wenden Sie sich an Ihren zugelassenen Marquis Spas® Händler.

PSt: Hardwarefehler. Wenden Sie sich an Ihren zugelassenen Marquis Spas® Händler.

CRc: Firmware-Installationsproblem. Wenden Sie sich an Ihren zugelassenen Marquis Spas® Händler.

CFE: Konfigurationsfehler, das Spa kann nicht eingeschaltet werden. Wenden Sie sich an Ihren zugelassenen Marquis Spas® Händler.

GFI: Spa kann Schutzschalter nicht auslösen. Wenden Sie sich an Ihren Händler. Eine weitere Nutzung könnte unsicher sein.

STU: Die Pumpe klemmt in einer Position fest, wodurch die Wassertemperatur ansteigt und gefährlich werden kann. **SCHALTEN SIE DAS SPA UNVERZÜGLICH AUS. BETRETEN SIE NICHT DAS WASSER**. Wenden Sie sich an Ihren zugelassenen Marquis Spas® Händler.

HOT: Die Pumpe war in einer Position fest geklemmt, als das Spa das letzte Mal eingeschaltet wurde.

SCHALTEN SIE DAS SPA UNVERZÜGLICH AUS. BETRETEN SIE NICHT DAS WASSER. Wenden Sie sich an Ihren zugelassenen Marquis Spas® Händler.

HINWEIS: Wenn der Strom ausgeschaltet wird oder ein Stromausfall eintritt, hat das 240 V System einen Netzausfallschutz. Alle Benutzereinstellungen werden beibehalten.

ERINNERUNGEN INSTANDHALTUNG:

Die folgenden Erinnerungen werden auf dem LED-Licht angezeigt und weisen auf eine fällige Instandhaltung hin. Erinnerungsmeldungen werden auch im LCD-Fenster angezeigt. Setzen Sie die Erinnerungen zurück, indem sie das Temp Up-, Temp Down- oder Settings-Feld drücken.

- **Reinigungsfilter:** Die LED leuchtet alle 30 Tage auf. rCL wird im LCD Fenster angezeigt.
- **Wasser Wechseln:** Die LED leuchtet alle 90 Tage auf. rCH wird im LCD Fenster angezeigt.
- **Mineralien auswechseln:** rCA wird alle 90 Tage im LCD Fenster angezeigt.
- **Brom Überprüfen:** rSA wird alle 21 Tage im LCD Fenster angezeigt.

MARQUIS SPA PFLEGE

WICHTIGE CHEMISCHE SICHERHEITSMASSNAHMEN

- 1 Halten Sie Chemikalien immer von Kindern fern.
2. Lesen Sie vor der Benutzung sorgfältig die Produktinformation.
3. Fügen Sie zum Auflösen die Chemikalien immer dem Wasser hinzu und nicht das Wasser den Chemikalien. Manche trockene Chemikalien sollten aufgelöst werden, bevor Sie sie dem Spa hinzufügen. Fügen Sie Wasser aus dem Spa in einen sauberen Behälter. Mischen sie die Chemikalien bis sie aufgelöst sind und fügen Sie sie dem Wasser hinzu.
4. **ACHTUNG:** Fügen Sie nicht mehrere Chemikalien gleichzeitig hinzu, sondern immer nur einzeln.
5. Alle chemischen Produkte sollten in einem kalten, trockenen, gut gelüfteten Raum gelagert werden, in dem die Temperatur nicht höher als 32°C ist. Sorgen Sie dafür, dass das Lager frei von Ablagerungen wie z.B. Lappen, Zeitungen und brennbaren Materialien ist.
6. Halten Sie die Chemikalien von offenen Flammen oder anderen Heizquellen fern. Rauchen Sie nicht in der Nähe von Chemikalien. Bei einer chemischen Explosion benutzen Sie bitte nur Wasser. Benutzen Sie keinen Feuerlöscher für trockene Chemikalien, um das Feuer zu löschen.

7. Wenn Sie Chemikalien hinzufügen sorgen Sie dafür, dass das Wasser im Spa durch die Düsen immer nach unten zirkuliert, damit die Chemikalien sich besser verteilen. Fügen Sie die Chemikalien einzeln dem Wasser hinzu. Warten Sie einige Minuten, bevor Sie die nächsten Chemikalien hinzufügen, damit die Düsen die Chemikalien gleichmäßig im Spa verteilen können.
8. Es ist wichtig, die Abdeckung für 20 bis 30 Minuten offen zulassen, um Schäden zu vermeiden. Lassen Sie das Spa nicht unbeaufsichtigt, während die Abdeckung offen ist. Schäden wie Verfärbungen oder sprödes Vinyl aufgrund chemischer Belastung sind nicht durch die Garantie abgedeckt.
9. Nach dem Hinzufügen der Chemikalien, warten Sie die empfohlene Zeit auf der Verpackung, bevor sie das Wasser erneut für genaue Ergebnisse testen. Testen Sie Ihren Spa erneut, bevor Sie ihn benutzen.
10. Wenn Sie Fragen oder Probleme bezüglich der Handhabung von Chemikalien haben, wenden Sie sich bitte an Ihren zugelassenen Marquis Spas® Händler.

WASSERPFLEGE

Folgende drei Dinge sind wichtig für ein sauberes und sicheres Wasser:

1. ZIRKULATION: Das Wasser muss regelmäßig zirkulieren; es darf nicht stagnieren.
2. FILTER: Das Wasser muss gefiltert werden, um Partikel und Ablagerungen zu entfernen.
3. DESINFIZIEREN: Das Wasser muss desinfiziert werden, um Organismen wie Algen, Bakterien und Viren zu töten.

Es ist wichtig, ein angemessenes Wassergleichgewicht beizubehalten, um die Heizung und andere Teile vor Schäden zu schützen. Schäden an der Spa-Oberfläche und der Technik durch falsche oder unsachgemäße chemische Behandlung sind nicht durch die Garantie abgedeckt. Verfärbungen der Düsen, Ventile und der Steuerung weisen auf einer falsche chemische Behandlung oder übermäßige Sonnenbestrahlung hin.

Düsenansätze und Ventile sind nicht durch die Garantie abgedeckt. Diese Teile können bei Ihrem zugelassenen Marquis Spas® Händler gemäß Garantie gekauft oder ausgetauscht werden. Dichtungsringe und Versiegelungen sind nicht durch die Garantie abgedeckt.

Das Steuerungssystem in Ihrem Marquis Spa zirkuliert und filtert sich automatisch. (Siehe SPA STEUERUNG, ConstantClean™ und SmartClean™ Abschnitte.) Die Desinfizierung stellt bei regelmäßiger und sachgemäßer Durchführung einen geringen Aufwand dar.

Um das Spa-Wasser zu desinfizieren, befolgen Sie folgende drei Dinge:

1. GLEICHGEWICHT: Das Wasser muss im Gleichgewicht sein, so dass das Desinfektionsmittel wirken kann und die Technik geschützt ist.
2. SCHOCKBEHANDLUNG: Führen Sie eine Schockbehandlung durch, um organische Verbindungen zu oxidieren und die Wirkung des Desinfektionsmittels zu maximieren.
3. DESINFIZIEREN: Sorgen Sie dafür, dass immer ausreichend Desinfektionsmittel im Wasser vorhanden ist.

WAS IST DER WASSERHAUSHALT

Der Wasserhaushalt ist die Wechselwirkung von Faktoren, die die Qualität des Wassers bestimmen. Die Effektivität von Chemikalien und anderen Zusätzen hängt von diesen Faktoren ab, die zusammenwirken oder "im Gleichgewicht sind". Die Hauptelemente für den Wasserhaushalt ist die Calciumhärte, die Gesamtalkalinität und der pH-Wert. Benutzen Sie bitte nur Wasserbehandlungsprodukte, die für die Nutzung in einem Marquis-Spa geeignet sind.

pH-Haushalt

Ein ausgeglichener pH-Wert ist der wichtigste Faktor für den Wasserhaushalt. Die Calciumhärte und die Gesamtalkalinität wirken als Puffer, um den pH-Wert zu stabilisieren. Wenn sie ordnungsgemäß eingestellt sind, ist der pH-Wert stabil und das Wasser leicht zu pflegen. Der pH-Wert ist eine Messung des relativen Säuregehalts und der Basizität des Wassers. Der ideale pH Bereich liegt zwischen 7,4 - 7,6. Wenn der pH-Wert unter 7,2 fällt, kann das Wasser korrosiv werden. Ein geringer pH-Wert kann zu Schäden am Metall im Steuerungssystem und in der Heizung, übermäßigem Desinfektionsmittelverbrauch und zu Hautirritationen führen. Ein pH-Wert über

7,8 kam zur Oxidation führen und die Metalle oder Mineralien im Wasser können Ablagerungen bilden und die Oberflächen verschmutzen. Ein pH-Wert über 7,8 kann zusätzlich zu Augen- und Hautirritationen führen.

Gesamtalkalinität

Alkalinität dient als Puffer damit sich der pH-Wert nicht verändert, wenn andere Stoffe dem Wasser hinzugefügt werden. Die Stabilität des pH-Werts steht in direktem Zusammenhang mit der Alkalinität. Die Alkalinität sollte zwischen 80 und 140 ppm liegen. Bei einer Alkalinität über 80 ppm ist die Stabilisierung des pH-Wertes sehr schwer. Eine Alkalinität über 140 ppm kann den pH-Wert erhöhen und zu trübem Wasser, Verschuppung und einer reduzierten Wirkung des Desinfektionsmittels führen.

HINWEIS: *Alkalinity & pH Increaser* und *Alkalinity & pH Decreaser* hat sowohl auf den pH-Wert als auch auf die Alkalinität Einfluss. Generell ändern geringe Mengen den pH-Wert und haben einen sehr geringen Effekt auf die Alkalinität. Größere Mengen beeinflussen ebenfalls den pH-Wert, haben jedoch einen viel größeren Effekt auf die Alkalinität. (Beispiel: Wenn der pH-Wert sehr hoch ist und die Alkalinität im Rahmen liegt, reduziert eine geringe Dosis des *pH and alkalinity Decreaser* den pH-Wert, hat jedoch einen geringen Effekt auf die Alkalinität.)

Calciumhärte

Benutzen Sie in Ihrem Spa kein weiches Wasser. Es ist wichtig, dass Sie Calcium in Ihrem Wasser haben. Der ideale Calciumgehalt liegt zwischen 200 und 300 ppm. Die Calciumhärte wird normalerweise beim Füllen oder Auffüllen des Spas angepasst. Ein hoher Calciumgehalt kann zur Schuppenbildung auf den Oberflächen und Geräten führen. Ihr Spa kann gegen einen zu hohen Calciumgehalt geschützt werden, indem Sie den *Metal & Stain Remover* gemäß den Anweisungen auf der Verpackung benutzen. Ein geringer Calciumgehalt kann zu hoher Korrosion des Wassers führen, und die Geräteteile beschädigen. Um den Calciumgehalt zu erhöhen, nehmen Sie den *Calcium Hardness Increaser*.

WASSERHAUSHALT

Wenn sie Ihr Spa zum ersten Mal füllen, befolgen Sie diese Schritte, um einen angemessenen Wasserhaushalt einzustellen.

WICHTIG! Befolgen Sie stets die Anweisungen auf der Verpackung, wenn Sie Chemikalien hinzufügen.

1. Testen Sie das Spa-Wasser mit einem Teststreifen oder Test-Kit. Bestimmen sie den pH-Wert und die Alkalinität des Wassers.
2. Wenn Sie den pH-Wert oder die Alkalinität anpassen müssen, gleichen sie die Alkalinität vor dem pH-Wert aus. Die Produkte zur Einstellung des pH Wertes und der Alkalinität sind der *pH Alkalinity Increaser* oder der *pH & Alkalinity Decreaser*. Folgen Sie beim Hinzufügen den Anweisungen auf der Flasche und wiederholen Sie den Vorgang so lange, bis alle Messwerte im gewünschten Bereich liegen.
3. Erhöhen Sie, wenn notwendig, die Calciumhärte.

SCHOCKBEHANDLUNG**Erstbehandlung**

Führen Sie eine Schockbehandlung mit dem *Chlorine Sanitizer* oder dem chlorfreien *Spa Shock* durch. Geben Sie das Mittel direkt in das Spa und befolgen Sie die Anweisungen auf der Verpackung. Für die Erstbehandlung sollte der *Chlorine Sanitizer* benutzt werden, da Reste des Desinfektionsmittels übrig bleiben.

Instandhaltung

Wenn Bakterien oder andere Ablagerungen durch das Desinfektionsmittel neutralisiert wurden, bleiben sie im Wasser, bis sie oxidiert oder einer Schockbehandlung unterzogen werden. Diese werden oft Chloramine oder Bromamine genannt, erzeugen trübes Wasser und können unangenehm riechen oder zu Augen- und Hautirritationen führen. Durch die Schockbehandlung werden diese Ablagerungen entfernt für klares, glänzendes Wasser. Die Schockbehandlung mit chlorfreiem *Spa Shock* oder granulärem *Chlorine Sanitizer* sollte einmal pro Woche durchgeführt werden, oder wenn das Wasser trüb ist bzw. streng riecht. Mit dem chlorfreien *Spa Shock* können Sie das Spa 15 Minuten nach der Schockbehandlung wieder benutzen.

HINWEIS: Ein starker Brom- oder Chlorgeruch weist daraufhin, dass das Spa einer Schockbehandlung unterzogen werden muss - und nicht, dass sich zu viel Brom oder Chlor im Wasser befindet. Ein Spa im chemischen Gleichgewicht, das regelmäßig einer Schockbehandlung unterzogen wird, ist geruchslos.

DESINFIZIEREN**ConstantClean™ System (Option)**

Das ConstantClean™ System benutzt eine Kombination von Desinfektionsmitteln, um die Wasserqualität zu verbessern und die Instandhaltungsarbeiten zu minimieren. Durch die Kombination der *Spa Frog® Mineral Cartridge** mit dem werksseitig installierten Ozonator benötigen Sie erheblich weniger Desinfektionsmittel. Anstatt der normalen 3-5 ppm Brom, benötigen Sie nur noch 1-2 ppm Brom.

HINWEIS: die Benutzung der *Spa Frog® floating cartridges* wird empfohlen. Benutzen Sie keine anderen schwimmenden Chemikalienspendler oder Biguanide. Es können Schäden an der Spa-Verschaltung oder an inneren Teilen auftreten.

* Das eingebaute Hygienesystem ist auf manchen internationalen Märkten nicht verfügbar. Das Ozonsystem ist jedoch für alle Spa-Modelle in allen Ländern verfügbar. Bitte fragen Sie Ihren Händler nach alternativen Behandlungsmethoden, wenn das eingebaute Hygienesystem nicht verfügbar ist.

EINGEBAUTES HYGIENESYSTEM*

Bringen Sie nach der Schockbehandlung des Spa-Wassers mit dem *Chlorine Sanitizer*-Granulat oder dem chlorfreien *Spa Shock* das Spa-Wasser auf Betriebstemperatur. Installieren Sie daraufhin die *Spa Frog® cartridges*.

Die MINERALIENPATRONE anpassen

Entfernen Sie die Schutzhülle von der *Spa Frog® Mineral Cartridge*. Halten Sie die Unterseite der Patrone fest und drehen sie die Oberseite, bis die Nummer sechs im Einstellungsfenster erscheint.

HINWEIS: Mineralienpatrone sollte alle drei bis vier Monate ausgetauscht werden. Sie können die "aufgebrauchten" Mineralien noch in der Patrone fühlen, doch diese sind nicht länger wirksam und die Patrone muss ausgetauscht werden. Es wird empfohlen, die Mineralienpatrone auszutauschen, wenn sie das Spa entleeren und wieder auffüllen.

Die BROMPATRONE anpassen

Entfernen Sie die Schutzhülle von der *Spa Frog® Bromine Cartridge*. Um die richtige Einstellung für die Brompatrone herauszufinden, müssen sie die Wirkung in den ersten paar Wochen überwachen. Beginnen Sie mit einer ersten Einstellung, die auf der unten stehenden Tabelle basiert, überwachen Sie in der ersten Woche täglich den Bromgehalt und passen Sie die Patrone einmal pro Tag an, bis 3 - 5 ppm erreicht werden. Um die Patrone anzupassen, entfernen Sie sie aus dem System und schalten Sie sie auf die nächsthöhere Einstellung,

wenn der Bromgehalt zu niedrig ist oder auf die nächstniedrigere Einstellung, wenn der Bromgehalt zu hoch ist. Die Brompatrone muss alle zwei bis vier Wochen ausgetauscht werden. Behalten Sie immer einen Bromgehalt von 3-5 ppm bei.

Empfohlene Erste Brompatroneinstellung

Tägliche Filterzeit	Spa Liter	Spa Liter	Spa Liter
	568-1136	1136-1514	1514-1893
Eine Stunde	2	3	4
Zwei Stunden	2	2	3
Vier Stunden	1	2	2

DIE PATRONEN INSTALLIEREN

Entfernen Sie die Patronenhalterung am oberen Rand des Spas. Drücken Sie die Halterung hinunter und drehen Sie sie gegen den Uhrzeigersinn, um sie zu öffnen. Heben Sie die Halterung hinaus. Fügen Sie die *Spa Frog® Mineralpatrone* in die Halterung, die mit "MINERALS" markiert ist (oberer Teil), und sorgen Sie dafür, dass sich die Markierung in der Nähe der Oberseite der Patrone befindet. Fügen Sie daraufhin die *Spa Frog® Brompatrone* in die Halterung, die mit "BROMINE" markiert ist. Sorgen Sie dafür, dass sich die Markierung auf der Patrone befindet. Nachdem die Patronen eingerastet sind, führen Sie die Halterung zurück, drücken Sie sie hinunter und drehen Sie sie im Uhrzeigersinn, um sie einrasten zu lassen. Fügen Sie den Deckel wieder hinzu.

ACHTUNG: Ziehen Sie die Patrone nur per Hand fest; vermeiden Sie zu festes Anziehen; biegen Sie die Halterung nicht, da dies zu Schäden an der Halterung führen kann. Schäden aufgrund einer unsachgemäßen Entfernung oder Installation der Patronenhalterung sind nicht durch die Garantie abgedeckt. Die Patronenhalterung haben bei Lieferung eine Garantie auf Mängelfreiheit. Bei Patronenhalterungen besteht kein Anspruch auf Servicedienstleistungen. Diese Teile können bei Ihrem zugelassenen Marquis Spas® Händler gemäß Garantie gekauft oder ausgetauscht werden.

DIE PATRONEN ENTFERNEN

Führen sie die oben genannten Schritte in umgekehrter Reihenfolge durch, um die Patronen zu entfernen.

* Das eingebaute Hygienesystem ist auf manchen internationalen Märkten nicht verfügbar. Fragen Sie Ihren zugelassenen Marquis Spas® Händler nach alternativen Wasserbehandlungsmethoden.

REGELN ZUR WASSERPFLEGE

Marquis SpaCare™ Produkte können durch Befolgung leichter Benutzerhinweise einfach bedient werden. Die unten stehenden Informationen weisen darauf hin, ob das Produkt täglich, wöchentlich, monatlich, beim Auffüllen, oder bei Bedarf benutzt werden sollte, wenn bestimmte Wasserbedingungen auftreten.

TÄGLICH**Desinfektionsmittel**

Behalten sie zu jeder Zeit 1-2 ppm Desinfektionsmittel bei.

WÖCHENTLICH**Spa Schock-Behandlung**

Das Desinfektionsmittel verbindet sich mit Bakterien und neutralisiert sie bei Kontakt. Die benutzten Desinfektionsmittel-/Bakterienpartikel sind jedoch immer noch im Spa-Wasser vorhanden. Benutzte Desinfektionsmittel im Wasser erzeugen einen Chlorgeruch und führen zu trübem Wasser. Um das benutzte Desinfektionsmittel zu oxidieren oder zu entfernen, müssen Sie das Spa einmal pro Woche einer Schockbehandlung unterziehen. **HINWEIS:** Eine zusätzliche Schockbehandlung könnte notwendig werden, wenn das Spa häufig benutzt wird.

OPTIONALE PRODUKTE**pH & Alkalinity Increase and pH & Alkalinity Decrease**

. Diese beiden Produkte erhöhen oder senken den pH-Wert und die Alkalinität und werden nur benötigt, wenn der Teststreifen angibt, dass die Werte nicht im idealen Bereich liegen.

Wasserreiniger

Mikroskopische Partikel können durch den Spa-Filter gelangen und trübes Wasser erzeugen. Durch den *Marquis SpaCare™ Water Clarifier* werden

diese mikroskopischen Partikel zu größeren Partikeln umgewandelt, die durch den Filter aufgefangen werden können und dadurch trübes Wasser verhindern.

Spa Entschäumer

Wenn sich Schaum in ihrem Spa befindet, kann die Leistung der Düsen beeinträchtigt werden. Benutzen Sie den *Marquis SpaCare™ Spa Defoamer*, um sofort jeglichen Schaum aus ihrem Spa-Wasser zu entfernen..

Metall- und Fleckenentferner

Der *Metall- und Fleckenentferner* entfernt Metalle wie Eisen und Kupfer aus dem Spa-Wasser.

PROBLEMBEHEBUNG WASSERPFLEGE

HINWEIS: Wenn Sie eine Serviceleistung anfordern und das Problem des Spas nicht erkannt wird oder das Problem nicht durch die Garantie abgedeckt ist (d.h. Chemische Schäden), werden die regulären Servicepreise erhoben.

- P: Problem
- L: Lösung

Trübes Wasser

- P: Unsachgemäßes Filterung oder schmutziger Filter.
- L: Sorgen Sie dafür, dass der Filter korrekt installiert ist. Reinigen oder ersetzen Sie den Filter. Erhöhen sie die Länge der Reinigung und/oder der Filterzyklen.
- P: Wasser ist nicht im Gleichgewicht.
- L: Prüfen Sie das Wasser und passen Sie den pH-Wert, die Alkalinität und das Desinfektionsmittel an. Führen sie eine Schockbehandlung durch, um organische Verbindungen im Wasser zu oxidieren und zu zerstören.
- P: Ungefilterte oder chemisch gesättigte Partikel.
- L: Benutzen Sie den *Water Clarifier*, um die Partikel zu kombinieren.

- P: Hoher Gesamtsalzgehalt
- L: Entleeren, säubern und befüllen sie das Spa.

Chemische Gerüche

- P: Zu viele Chloramine/Bromamine im Wasser
- L: Behandeln Sie das Wasser mit chlorfreiem *Spa Shock* und passen Sie das Desinfektionsmittel-Niveau an.
- P: Trübes Wasser, schwer zu pflegen. Ein hoher Gesamtsalzgehalt (TDS) könnte die Ursache sein.
- L: Entleeren und reinigen Sie das Spa und füllen sie es mit frischem Wasser auf.

Moderige Gerüche

- P: nicht genug Desinfektionsmittel im Wasser- Bakterien oder Algen im Wasser.
- L: Fügen Sie Desinfektionsmittel hinzu und führen sie eine Schockbehandlung durch. Passen Sie, wenn notwendig, das Desinfektionsmittel-Niveau an.

Gelbes Wasser

- P: niedriger pH-Wert und/oder geringe Alkalinität
- L: testen Sie den pH-Wert und passen Sie ihn mit *pH and Alkalinity Increase* an. Passen Sie, wenn notwendig, die Alkalinität an.

Schaumbildung

- P: Große Menge Körperöle, Lotionen oder Seifen und zu viele organische Verbindungen.
- S: Benutzen Sie den *Spa Defoamer* und passen Sie, wenn notwendig, den pH-Wert und das Desinfektionsmittel-Niveau an.

Schaumlinie im Spa

- P: Körperöle und Schmutz.
- L: Benutzen Sie *Glove Sponge*, um das Spa zu reinigen. Testen Sie das Desinfektionsmittel-Niveau und den pH-Wert und passen Sie sie wenn notwendig an. Stellen Sie den Reinigungszyklus höher ein.

Kein Desinfektionsmittel-Wert

- P: Das Desinfektionsmittel-Niveau ist zu niedrig.

- L: Führen sie eine Schockbehandlung durch und/oder passen Sie die *Spa Frog® bromine cartridge* an, bis ich das Desinfektionsmittel im empfohlenen Bereich befindet.

- P: Teststreifen bleibt "weiß", obwohl Desinfektionsmittel hinzugefügt wurde.
- L: Das Desinfektionsmittel-Niveau könnte zu hoch sein. Die Reagenzien auf dem Teststreifen können gebleicht werden und dadurch einen falschen Messwert angeben. Entfernen Sie dies Spa-Abdeckung und aktivieren Sie die Düsen und die Luftsteuerung. Lassen Sie die Düsen 30 Minuten lang laufen. Prüfen Sie das Wasser, um zu sehen, ob das gewünschte Niveau erreicht wurde. Passen Sie die *Spa Frog® bromine cartridge* an, um den Bromgehalt zu reduzieren.

Hoher Desinfektionsmittel-Wert

- P: Es befindet sich zu viel Chlor oder Brom im Spa.
- L: Entfernen Sie die Spa-Abdeckung und aktivieren Sie die Düsen und die Luftsteuerung. Lassen Sie die Düsen 30 Minuten lang laufen. Prüfen Sie das Wasser, um zu sehen, ob das gewünschte Niveau erreicht wurde. Passen Sie die *Spa Frog® bromine cartridge* an, um den Bromgehalt zu reduzieren.

Augen- oder Hautirritationen

- P: Schadstoffe oder zu viel Chlor/Brom im Wasser.
- L: Behandeln Sie das Wasser mit *Spa Shock*. Passen Sie das Desinfektionsmittel-Niveau an.

- P: pH-Wert ist niedrig.
- L: Passen Sie ihn entsprechend an.

Metallkorrosion

- P: pH-Wert ist niedrig.
- S: Passen Sie den pH-Wert und passen Sie ihn mit *pH and Alkalinity Increase*.

Grünes Wasser/Algen

- P: Niedriger pH-Wert oder hoher pH-Wert.
- S: Passen Sie den pH-Wert an und/oder passen Sie, wenn notwendig, die *Spa Frog® Bromine cartridge* an.

Sprunghafter pH-Wert

- P: Die Alkalinität und/oder die Calciumhärte sind zu niedrig und führen zu einem "sprunghaften" pH-Wert.
- L: Testen Sie die Alkalinität und/oder die Calciumhärte und passen Sie sie entsprechend an.

INSTANDHALTUNG

WÖCHENTLICHE INSTANDHALTUNG

1. **Ablagerungen entfernen**
Entfernen Sie alle Ablagerungen und Blätter von den Vortex-Skimmern und den Saugschutzvorrichtungen auf der Innenseite des Spas. Blockierte Saugknöpfe können den Wasserdurchfluss durch das Düsensystem behindern.
2. **Wasserhöhe**
Gießen sie soviel Wasser nach, dass circa 2/3 bis zur Vortex-Skimmeröffnung bedeckt sind. (Siehe IHREN SPA STARTEN.) Zu hohe und zu niedrige Wasserstände können ihre Spa beschädigen. Es ist wichtig, dass sie den Wasserstand häufig überprüfen.

MONATLICHE INSTANDHALTUNG

1. **Filterpflege**
Wir können nicht oft genug betonen, dass ein sauberer Filter für eine ordnungsgemäße Wasserfilterung unerlässlich ist. Schmutzige Filter können den Wasserfluss einschränken, zu trübem Wasser führen und die Wirkung der Chemikalien beeinträchtigen. Schmutzige Filter können zudem die Düsen beeinträchtigen, klares Wasser verhindern und Fehlermeldungen durch den Sensor erzeugen. Es ist wichtig, dass sie die Filter regelmäßig reinigen. Viele Wasseraufbereitungsprodukte reinigen das Wasser durch das Verbinden von mikroskopischen Partikeln und Mineralien, so dass die dadurch entstehenden größeren Partikel vom Filter aufgefangen werden können. Ein verschmutzter Filter mit Calciumablagerungen kann die Partikel

nicht ordnungsgemäß filtern. Spülen Sie Ihre Filterpatronen im Filterreiniger monatlich durch.

Die Erinnerungsmeldung auf dem Bedienfeld des Spas zeigt alle 30 Tage Cl an, um sie an die Reinigung Ihres Filters zu erinnern.

Den Filter entfernen.

Schalten Sie die Schutzschalter des Spas aus. Fassen Sie die Ecken des Vortex-Skimmerdeckels oder des Wasserfalls an und ziehen Sie sie kräftig, jedoch vorsichtig nach oben, um den Deckel zu entfernen.

Drehen Sie die Filterpatrone gegen den Uhrzeigersinn, um sie aus der Halterung zu schrauben. Holen Sie die Filterpatrone heraus.

Benutzen Sie einen Schlauch, um die Filterpatronen zu reinigen und den Filterreiniger, um die Filter zu spülen.

HINWEIS: Halten Sie immer ein Extra-Filterset bereit, damit sie zu jeder Zeit ein sauberes Spa genießen können. Denken Sie daran, die Filterpatronen mindestens einmal pro Jahr auszutauschen.

Den Filter neu installieren

Wiederholen Sie die oben genannten Schritte in umgekehrter Reihenfolge. Ziehen Sie den Filter nicht zu fest, da die Gewinde auf der Unterseite reißen können und der Filter nicht mehr einrasten kann. Wenn sie den Wasserfall austauschen, führen sie die Oberseite über den angehobenen Filterring und drücken Sie ihn kräftig hinunter, bis er einrastet. (Siehe MONTAGEANWEISUNGEN, Filterpatronen.)

ACHTUNG: Wenn sie den Filter zu fest ziehen, können Risse im Filter oder im Filtergehäuse entstehen. Ziehen Sie den Filter nur soweit wie möglich fest.

HINWEIS: Bei Filtern und Filterdeckeln besteht kein Anspruch auf Serviceleistungen. Diese Teile können bei Ihrem zugelassenen Marquis Spas® Händler gemäß Garantie gekauft oder ausgetauscht werden .

Leckerkennung

Öffnen Sie die Tür zum Technikraum und suchen sie nach Anzeichen für Wasserlecks in der Nähe der Pumpe(n). Pumpenversiegelungen verschleifen mit der Zeit, besonders bei einer unausgeglichene Wasserchemie. Pumpenversiegelungen, Heizungsdichtungen und Pumpendichtungen müssen monatlich geprüft werden, um sicherzustellen, dass sie nicht undicht sind. Weitere Schäden, die durch Lecks verursacht werden, sind nicht durch die Garantie abgedeckt.

ALLE DREI BIS VIER MONATE

Entleeren und Auffüllen des Spas

Im Durchschnitt muss das Spa alle drei bis vier Monate entleert werden. Wenn Sie dem Wasser monatlang Chemikalien und Körperöle hinzufügen, ist das es schwer zu pflegen und die Chemikalien sind nicht so wirksam wie gewohnt. Sie werden extreme Schaumbildung bemerken. Je nach Nutzungshäufigkeit kann häufigeres Entleeren notwendig sein.

Entleeren des Spas

- A. Trennen sie das Spa von der Stromversorgung.
- B. Öffnen Sie den Technikraum (siehe TECHNISCHE ZEICHNUNG). Entfernen Sie den Schlauchnippeldeckel vom Anschluss und befestigen Sie einen Schlauch.
- C. Öffnen Sie das Ablassventil. Durch die Schwerkraft wird das Wasser durch den Schlauch gezogen.
- D. Wenn das Spa leer ist, schließen Sie das Ablassventil und entfernen Sie den Schlauch. Schließen Sie den Schlauchnippel wieder an.

HINWEIS: Lassen Sie das Absperrventil immer geschlossen, außer bei der Entleerung des Spas (verlassen Sie sich nicht darauf, dass der Deckel den Wasserfluss stoppt). Wenn Sie dies nicht tun, können Schäden am Abflussventil aufgrund von Gefrierwasser entstehen.

Ozonator-Bedienung

Reinigen Sie den Ozoninjektor und die Armatur alle sechs Monate. Mineralienablagerungen können den Ozoninjektor verstopfen und den Ozonfluss verhindern oder reduzieren. Um dies zu verhindern, führen Sie die folgenden Maßnahmen durch:

- A. Trennen Sie das Spa von der Stromversorgung.
- B. Öffnen Sie den Technikraum.
- C. Suchen Sie den Ozonator im Technikraum (siehe technische Zeichnungen des Spas) und trennen Sie den Ozonator vom Steuerungskasten.
- D. Fügen Sie 0,47 l weißen Essig (weißer Essig beschädigt nicht die Spa-Teile)in einen Behälter, wie zum Beispiel eine Tasse oder einen Eimer. Stellen Sie den Behälter auf den Boden des Technikraums.
- E. Lösen Sie vorsichtig das lange Rohr am Boden des Ozonators. Im Rohr kann sich eine flüssige Substanz befinden. Stellen Sie sicher, dass Sie diese Flüssigkeit nicht berühren.
- F. **ACHTUNG:** Es befindet sich Salpetersäure in den Luftleitungen des Ozonators und des Injektors. Salpetersäure kann zu ernsthaften Verätzungen führen, wenn es in direktem Kontakt mit der Haut kommt. Tragen Sie deshalb immer Schutzhandschuhe, -brille und -kleidung, wenn Sie am Ozonator oder an den Injektorleitungen arbeiten. Um das Einatmen oder Aufnehmen der Salpetersäure zu verhindern, blasen sie **NIEMALS** mit ihrem Mund die Adapter, Armaturen oder Rohre des Ozonators oder der Luftleitungen frei.
- G. Führen sie das Ende des Rohrs in das Essig und stellen Sie sicher, dass das Ende des Rohrs am Boden des Behälters ist.
- H. Schließen Sie das Spa wieder an die Stromversorgung an.
- I. Lassen Sie das Spa laufen, bis das gesamte Essig fort ist. Dadurch sollte genug Essig durch den Injektor fließen und alle Blockaden entfernt werden.
- J. Trennen Sie das Spa von der Stromversorgung.
- K. Entfernen Sie den leeren Behälter.
- L. Schließen Sie das Rohr an die Unterseite des Ozonators an.
- M. Schließen Sie den Ozonator an den Steuerungskasten an.
- N. Schließen Sie die Tür des Technikraums.
- O. Schließen Sie das Spa wieder an die Stromversorgung an.

Austauschen der Spa Frog® Mineralienpatrone

Diese Mineralienpatrone sollte alle drei bis vier Monate ausgetauscht werden. Sie können die "aufgebrauchten" Mineralien noch in der Patrone fühlen, doch diese sind nicht länger wirksam und müssen ausgetauscht werden. (Siehe DIE MINERALIENPATRONEN EINSTELLEN, Blaue Mineralienpatrone.)

Den Innenbereich des DuraShell® Reinigen

Wenn Sie den Spa entleert haben, reinigen Sie den Innenbereich des DuraShell®, insbesondere an der Wasserlinie. Wir empfehlen den *Glonge Sponge* für eine Reinigung ohne Kratzer.

Um den Glanz und das elegante Aussehen des DuraShell® zu bewahren, befolgen Sie einfach die folgenden Schritte: Zur normalen Pflege und Reinigung benutzen Sie ein weiches Tuch oder einen weichen Schwamm und Wasser. Spülen Sie alles gut aus und trocknen Sie das Spa mit einem weichen, sauberen Tuch ab. Benutzen Sie keine Scheuermittel. Bringen Sie die Acryloberfläche nicht in Kontakt mit Produkten wie Keton oder Ester, wie z.B. Aceton oder Ethylacetat (Nagellackentferner), Wintergrünöl (Methylsalicylsäure), Nagellack, trockene Reinigungsmittel oder andere chlorhaltige organische Verbindungen, Verdünnungsmittel, Benzin, Duftstoffe, Zitronenreiniger, Pinienöl, usw. Entfernen sie Staub und trockenen Schmutz mit einem weichen, feuchten Tuch. Entfernen Sie Fett, Öl, Farbe und Tintenflecken mit verdünntem Isopropyl-(Wasch-)Alkohol (Entfernen Sie das gesamte Alkohol vom Acryl). Trocknen Sie die Oberfläche mit einem sauberen, weichen Tuch. Vermeiden Sie Rasierklingen oder andere scharfe Geräte, die die Oberfläche zerkratzen können.

HINWEIS: Aufgrund der glänzenden, feinen Beschichtungen des Acryls, können Unebenheiten in der Oberflächentextur auftreten. Diese beeinträchtigen in keiner Weise die Funktionsfähigkeit der Spa-Verschalung.

HINWEIS: Decken Sie Ihr leeres Spa immer ab. Direktes Sonnenlicht auf der Spa Oberfläche kann zu schweren Schäden und Verfärbungen führen, die nicht durch die Garantie abgedeckt sind.

Das Spa Auffüllen

Füllen Sie das Spa mit frischem Wasser aus einem Gartenschlauch auf, und gleichen Sie das Wasser wie im Abschnitt Wasserbehandlung beschrieben, aus.

Sie sollten einen Filter benutzen, insbesondere in Gebieten mit hohem Mineraliengehalt im Wasser. Fügen Sie den Filter an das Ende des

Gartenschlauchs, um Ablagerungen auszufiltern, die sich im Spa ansammeln und die Oberfläche zerkratzen können.

OPTIONALE INSTANDHALTUNG

Pflege der Abdeckung

Es wird empfohlen, dass Sie den Marquis *Cover Cleaner* benutzen, um die Abdeckung sauber und in gutem Zustand zu halten. Eine gründliche Pflege der Abdeckung erhöht die Lebensdauer und sie sieht selbst in den unwegsamsten Bedingungen wie neu aus. **HINWEIS:** Benutzen Sie keinen regulären Haushaltsprodukte oder Produkte, die Silikon, Alkohol, Stahlwolle oder Bleiche beinhalten.

- A. Entfernen Sie die Abdeckung vom Spa und lehnen Sie sie vorsichtig gegen eine Mauer oder einen Zaun.
- B. Benutzen Sie einen Gartenschlauch, um die Abdeckung abzuspritzen und Schmutz oder Ablagerungen zu entfernen.
- C. Benutzen Sie einen großen Schwamm und/oder eine weiche Bürste mit einer sehr milden Seifenlösung. Reiben Sie die Oberfläche mit kreisenden Bewegungen ab. Spülen sie die Oberfläche sauber, bevor sich einen Seifenfilm bilden kann.
- D. Reiben Sie die Kanten der Abdeckung und die Seitenklappen ab. Spülen Sie alles mit Wasser sauber.
- E. Spülen sie die Unterseite der Abdeckung nur mit Wasser aus (keine Seife) und reiben Sie sie mit einem trockenen Tuch sauber.
- F. Benutzen Sie den *Cover Cleaner*, um die Oberseite der Abdeckung nach der Reinigung zu behandeln.

Pflege der gepolsterten Kopfstütze

Um die Lebensdauer ihrer gepolsterten Kopfstütze zu erhöhen, entfernen Sie sie vorsichtig und nur wenn unbedingt nötig.

Gepolsterte Kopfstütze Entfernen

Führen sie ihre Finger unter die beiden Enden der gepolsterten Kopfstütze und ziehen Sie sie vorsichtig zu sich heran. Schäden an Zubehöerteilen, die durch unsachgemäße Entfernung entstehen, sind nicht durch die Garantie abgedeckt. Die Garantie deckt die Mängelfreiheit der Kissen und Zubehöerteile nur bei der Lieferung ab.

DuraWood Pflege

Reinigen Sie die Außenseite des Spas mit einer milden Seifenlösung und Wasser. Reinigungsmittel, die Alkohol oder viel Lösungsmittel beinhalten, wie z.B. Aceton, Nitrobenzol und Cyclohexanol, können die DuraWood Außenseite auflösen und verfärben.

Ablagerungen

Ablagerungen im Spa sollten mit einem Spa-Sauger entfernt werden.

Wasserlinie

Um Absetzungen von Ölen und Lotionen an der Wasserlinie zu vermeiden, reinigen Sie die Innenseite bei Bedarf. Wir empfehlen den *Glove Sponge* für eine Reinigung ohne Kratzer.

HINWEIS: Benutzen Sie zur Reinigung der Außenseite und der Innenseite des Spas nicht die gleiche Bürste oder den gleichen Schwamm. Seifen- und andere Produktreste können zur Verschäumung des Wassers führen und die Oberfläche zerkratzen, wenn sie auf der Innenseite des Spa benutzt werden.

Austauschen der Glühbirnen:

- A. Trennen sie das Spa von der Stromversorgung.
- B. Öffnen Sie die Tür zum Technikraum, um den Lichtschalter zu betätigen. (Siehe TECHNISCHE ZEICHNUNG.)
- C. Entfernen Sie die Glühbirnenhalterung von der Rückseite der Lichtleiste, indem Sie sie gleichzeitig ziehen und gegen den Uhrzeigersinn drehen.
- D. Drehen Sie die Glühbirne aus der Halterung und tauschen Sie sie mit einer gleichwertigen Birne aus. Montieren Sie die Lampenhalterung zurück auf die Lichtleiste und schließen Sie die Tür.

IHR SPA FÜR LÄNGERE ZEIT NICHT BENUTZEN ODER WINTERFEST MACHEN

Wenn Sie Ihren Spa für eine längere Zeit nicht benutzen, empfehlen wir folgende Schritte.

HINWEIS: Bei längerer Nichtbenutzung können durch Kondensationen im Technikraum Schäden an den Geräten auftreten. Wenn sie diese Anweisung bei Gefrierbedingungen nicht befolgen, kann es zu Rissen in den Armaturen und Klebeverbindungen, sowie zu anderen Schäden führen.

1. Trennen sie das Spa von der Stromversorgung.
2. Entleeren Sie das Spa. (Siehe DAS SPA ENTLEREEN UND WIEDER AUFFÜLLEN.)
3. Entfernen sie jegliches Restwasser von den Sitzen und aus dem Fußraum. Falls notwendig, schöpfen sie das Restwasser heraus und trocknen Sie das Spa mit Handtüchern. Benutzen Sie einen Nass-/Trockensauger, um die besten Ergebnisse zu erzielen.
4. Führen Sie die Saugdüse des Nass-/Trockensaugers über jede einzelne Düse, um das Wasser aus den Kabeln zu entfernen, beginnend mit der obersten Düse und abschließend mit der untersten Düse.

HINWEIS: Das Spa ist mit einer Drei-Zonen- oder PowerShift-Steuerung ausgestattet, die das Wasser zwischen den verschiedenen Düsenbereichen verteilt. Die Ventile der einzelnen Düsen, die Sie absaugen, müssen "offen" sein.

5. Schrauben Sie die Pumpennetzstecker aus den Pumpen. (Siehe IHREN SPA STARTEN.)
6. Führen Sie erneut die Saugdüse des Nass-/Trockensaugers über die freigelegten Pumpenöffnungen, um das Restwasser zu entfernen. Die Pumpen sollten aus dem Spa herausgenommen und in einem klimatisierten Raum gelagert werden.
7. Reinigen Sie den Spa-Innenbereich.
8. Reinigen Sie die Filterpatronen.
9. Bauen Sie die Spa-Abdeckung wieder ein und verschließen Sie sie.

PFLEGEANWEISUNGEN BEI LÄNGERER NICHTBENUTZUNG

Kurze Zeiträume: 3-5 Tage

1. Passen Sie den pH-Wert an (siehe WASSERPFLEGE).
2. Desinfizieren Sie das Wasser durch Befolgung der folgenden Schockbehandlungsmaßnahmen (siehe WASSERPFLEGE).
3. Verschließen sie die Spa-Abdeckung mit den Verschlüssen.
4. Wenn sie das Spa wieder benutzen, desinfizieren Sie das Wasser.

Lange Zeiträume: 5-14 Tage

1. Einen Tag bevor Sie verreisen, stellen sie die Temperatur auf das niedrigste Niveau ein (circa 27°C).
2. Passen Sie die pH-Wert entsprechend an.
3. Desinfizieren Sie das Wasser.
4. Wenn sie das Spa wieder benutzen, desinfizieren Sie das Wasser.
5. Stellen Sie die Temperatur wieder auf die ursprüngliche Einstellung ein.
6. Prüfen Sie die Wasserchemie und passen Sie sie je nach Bedarf an.

MARQUIS SPAS® BEGRENZTE GARANTIE

Was die begrenzte Garantie der Marquis Corp. abdeckt
Marquis Corp. garantiert, dass unsere Produkte bezüglich der Materialien und der Verarbeitung für die in dieser Garantie festgelegten Dauer mängelfrei sind. Zubehörteile, die Sie von der Marquis Corp. oder einem zugelassenen Händler gekauft und nach der Fertigung in das Spa eingebaut haben, sind nicht durch diese Garantie abgedeckt, können jedoch andere Garantien haben. Lesen Sie das Bedienungshandbuch zur sachgemäßen Nutzung, Wartung und Montage Ihres Spas. Die Marquis Spas® Begrenzte Garantie in diesem Owner's Protection Plan gilt nur für den Originalkäufer des Spas und ist nicht übertragbar.

AUFBAU: Die Fiberglas-Struktur hat eine zehnjährige Garantie gegen Lecks. Armaturen und Zubehörteile sind nicht mit inbegriffen.

OBERFLÄCHE: Die Acryloberfläche hat eine siebenjährige Garantie gegen Bläschenbildung, Risse und Ablösungen.

SANITÄREINRICHTUNGEN: Die Sanitäreinrichtungen und Armaturen haben eine fünfjährige Garantie gegen Wasserverlust. Dichtungen und Versiegelungen sind nicht mit inbegriffen.

TECHNIK: Elektronische Geräte haben eine fünfjährige Garantie gegen Material- und Verarbeitungsfehler. Zu den Geräten gehören Gehäuse, Schaltungen, Pumpen, Bedienfelder, Heizungen und Heizensensoren.

AUßENBEREICH: Die synthetische Verschalung und der DuraBase Außenbereich haben eine fünfjährige Garantie gegen Risse und Ablösungen.

TEILE: Der Ozonator und die Infrarotsensoren haben eine zweijährige Garantie gegen Material- und Verarbeitungsfehler.

TEILE: LED-Lichter, Fernbedienungen, Ventile, Spa-Abdeckung, Teile der Stereoanlage, Düsenansätze, das Inline-Hygienesystem und die Überzüge haben eine einjährige Garantie. Bei diesen Teilen besteht kein Anspruch auf Serviceleistungen gemäß der Garantie.

Sicherungen, nicht-LED-Lichter, Holzverkleidungen, Filter, Filterdeckel, gepolsterten Kopfstützen, Patronenhalter und andere Teile, die nicht ausdrücklich in dieser Garantie genannt wurden, haben bei Lieferung eine Garantie auf Mängelfreiheit bezüglich der Materialien und der Verarbeitung. Bei diesen Teilen besteht kein Anspruch auf Serviceleistungen gemäß der Garantie.

Laufzeit der Marquis Corp. Begrenzten Garantie

Ihre Garantielaufzeit beginnt zum Verkaufsdatum und dauert für die in dieser Garantie beschriebene Zeit für jedes Teil an.

Was tun, wenn ein Problem auftritt.

Sofern nicht anderweitig schriftlich von der Marquis Corp. angegeben, ist die Marquis Corp. oder ihre Vertreter die einzigen befugten Parteien, um Garantiedienstleistungen für Marquis Corp. Spas durchzuführen. Bei Problemen wenden Sie sich bitte an Ihren zugelassenen Marquis Spas® Händler.

Bitte geben Sie folgende Informationen an, wenn Sie Garantiedienstleistungen in Anspruch nehmen: Name, Adresse und Kontaktinformationen; Seriennummer; einer Beschreibung Ihres Spas und eine Beschreibung des Problems. Sie könnten nach einem Kaufbeleg Ihres Spas vor Erbringung der Garantiedienstleistungen gefragt werden.

Was tut die Marquis Corp. bei einem Problem

Die Marquis Corp. stimmt zu, jegliche Sanitär- oder Oberflächenmängel zu reparieren und Ersatz für alle werkseitig montierten Teile zu liefern, die durch diese Garantie abgedeckt sind und nach Prüfung und Untersuchung durch die Marquis Corp. offensichtliche Herstellungsfehler haben. Alle Materialien zur Untersuchung müssen an die Marquis Corp. zurück gesendet werden, Fracht im Voraus bezahlt.

Die Marquis Corp. stellt alle Teile und Servicedienstleistungen kostenfrei zur Verfügung, um Teile zu reparieren oder zu ersetzen, die Herstellungsfehler haben. Andere zugelassene Marquis Spas® Händler können zusätzliche Service- und Reisekosten erheben.

Sollte die Marquis Corp. oder ihr Vertreter feststellen, dass ihr Problem durch Bereitstellung eines Ersatzteils gelöst werden kann, wird dieses Ihnen dieses Ersatzteil kostenfrei geliefert, wenn sie das mangelhafte Teil zurück senden. Alle Ersatzteile übernehmen den Garantiestatus des Spas, in das sie eingebaut werden, einschließlich der restlichen Garantielaufzeit, und haben keine separate oder unabhängige Garantie jeglicher Art.

Um die Reparaturen zu erleichtern, kann die Marquis Corp oder ihr Vertreter Zutritt zum Technikraum verlangen. Sie sind für einen ungehinderten Zutritt verantwortlich.

Was die begrenzte Garantie der Marquis Corp. nicht abdeckt

Es gilt keine Garantie für Spas, die (i.) modifiziert, geändert oder angepasst wurden, ohne die schriftliche Zustimmung der Marquis Corp; (ii) in einer Weise behandelt oder benutzt wurden, die nicht dem Spa-Benutzerhandbuch entspricht; (iii) von Dritten repariert wurden, die nicht von der Marquis Corp. zugelassen wurden; (iv) unsachgemäß installiert wurden; (v) mit Geräten betrieben wurden, die nicht durch diese Garantie abgedeckt sind und die Probleme auf diese Geräte zurückzuführen sind; (vi) verlegt wurden und die Probleme auf den Transport zurückzuführen sind, und (vii) die auf einer Bodenoberfläche stehen, die nicht in den Spa-Anforderungen entspricht. Lesen Sie das Bedienungshandbuch zur sachgemäßen Nutzung, Wartung und Montage Ihres Spas.

Folgende Dinge sind ebenfalls nicht durch diese Garantie abgedeckt: Frachtkosten; Arbeits- und Materialkosten, die mit dem Entfernen oder dem Ersatz des Spas zusammen hängen; Schäden, Verfärbungen oder Verschmutzungen der Spa-Oberfläche, die durch Kratzer, Scheuermittel oder ätzende Reiniger verursacht wurden; Schäden aufgrund von extremen Wassertemperaturen außerhalb des Temperaturbereichs von 0°C bis 49°C, auch wenn der Schaden durch einen durch die Garantie abgedeckten Fehler entstand; oder Schäden an der Spa-Oberfläche oder den Geräten durch Naturereignisse, einschließlich Wind und Stromstöße. Schäden an der Spa-Oberfläche und den Armaturen durch Hinterlassen des Spas ohne Abdeckung und ohne Wasser bei direkter Sonneneinstrahlung kann zu Überhitzung führen, was nicht durch diese Garantie abgedeckt ist.

Weitere Kosten, die nicht mit der direkten Reparatur des Spas in Zusammenhang stehen, wie z.B. Telefonkosten und Fehlzeiten, sind nicht durch diese Garantie abgedeckt. Sollte die Marquis Corp. Seriennummer auf den Spa entfernt oder gefälscht worden sein, erlischt die Garantie. Kunden dürfen Spas nicht demontieren, und jeder Versuch, Systeme auf eine Weise zu demontieren, die nicht in diesem Handbuch beschrieben ist, begründet eine Modifizierung oder Änderung des Spas, was zum Erlischen der Garantie führt.

Begrenzungen

Ihr einziges und ausschließliches Rechtsmittel und die gesamte Haftung der Marquis Corp. in Verbindung mit der Herstellung und dem Verkauf ihrer Spa-Produkte ist die Reparatur oder der Ersatz (nach Ermessen der Marquis Corp.) eines fehlerhaften Teils, wie in der begrenzten Garantie festgelegt. Jegliche andere ausdrückliche oder implizite Zusicherungen oder Garantien, einschließlich der impliziten Garantien der Marktgängigkeit und der Eignung für einen bestimmten Zweck, sowie der Nichtverletzung ist im gesetzlich erlaubten Rahmen ausgeschlossen.

Außer wenn vom Gesetz verlangt, ist die Marquis Corp. nicht für Verletzungen, Verluste oder Schäden an Personen oder Eigentum im Zusammenhang mit der Herstellung oder dem Verkauf ihrer Spar-Produkte verantwortlich. Dies beinhaltet indirekte Schäden, Bußgelder, Sonder-, Zufalls- oder Folgeschäden (einschließlich jedoch nicht beschränkt auf Unmöglichkeit der Nutzung) ungeachtet, ob der Anspruch auf solche Verletzungen, Verluste oder Schäden auf einer Vertragsverletzung, Garantieverletzung oder einer rechtswidrigen Handlung basiert, selbst, wenn die Marquis Corp. im voraus über die Möglichkeit solcher Schäden unterrichtet wurde.

Diese begrenzte Garantie gewährt Ihnen spezielle Rechtsansprüche, zusätzlich zu weiteren Rechten, die sich von Land zu Land unterscheiden können. Manche Länder beschränken zum Beispiel Begrenzungen für implizite Garantien oder manche Schadens-, Verlust- oder Verletzungsarten.

ADAGIO™ AUDIOSYSTEM UND AQUAVISION BEGRENZTE EINJÄHRIGE GARANTIE

Marquis Corp. garantiert dem Erstkäufer, dass die Bauteile des Adagio™ Audiosystem oder des Aquavision-Monitors frei von Material- und Herstellungsfehlern für einen Zeitraum von einem Jahr nach dem Kaufdatum sind. Diese einjährige Garantie gilt auch für Teile. Der Service ist für 90 Tage abgedeckt und basiert auf einem vorbestimmten Zeitplan. Die Fernbedienung und die IR/RF-Sendeeinheit ist nicht durch diese Garantie abgedeckt: es können andere Garantien vom Originalherstellers der Fernbedienung gelten. Die Adagio™ Audiosystem und Aquavision Monitor begrenzte Garantie gilt nur für den Erstkäufer des Spas und ist nicht übertragbar. Auf keinen Fall gilt die Verpflichtung der Marquis Corp. länger als jegliche geltende Garantie, die gemäß des Garantiedatums des Erstkäufers bestimmt wurde.

ERFÜLLUNG DER GARANTIE

Die Marquis Corp. stimmt zu, jeglichen Material- und Herstellungsfehler im Adagio™ Audiosystem oder Aquavision Monitor zu reparieren oder auszutauschen, der sich nach Tests und Überprüfungen durch die Marquis Corp. als fehlerhaft herausstellt. Für die Adagio™ Audioteile CD Player/Radio, Lautsprecher, Subwoofer, Lautsprecherhebevorrichtung, Zugangstür zur Stereoanlage und die Stromversorgung gilt eine Garantie gegen Material- und Herstellungsfehler für ein Jahr. Für die Aquavision-Teile Monitorhebevorrichtung, Monitorgehäuse und die Stromversorgung gilt eine Garantie gegen Material- und Herstellungsfehler für ein Jahr. Die Servicegarantie für den Austausch von Audio- oder Aquavision-Teilen gilt für 90 Tage. Wasserschäden jeglicher Art sind nicht abgedeckt. Alle Materialien zur Untersuchung müssen an die Marquis Corp. zurück gesendet werden, Fracht im Voraus bezahlt. Ihr zugelassener Marquis Händler behält sich das Recht vor, Reisekosten für Servicemaßnahmen in Rechnung zu stellen.

AUSSERKRAFTSETZUNG DER GARANTIE

Diese Garantie ist ungültig, wenn das Adagio™ Audiosystem oder der Aquavision-Monitor geändert oder falsch benutzt wurde oder Reparaturen an dem Adagio™ Audiosystem oder dem Aquavision-Monitor von jemand anderem durchgeführt oder versucht wurden, als einem zugelassenen Marquis Corp. Service Center. Eine Änderung ist als Bauteiländerung, elektrische Umwandlung oder die Hinzufügung alternativer Soundsystemteile definiert, die zum Versagen des Bauteils führt.

Eine falsche Benutzung beinhaltet, ist jedoch nicht beschränkt auf jegliche externe und nicht zugelassene Stromquelle, die an das Adagio™ Audiosystem oder den Aquavision-Monitor angeschlossen wird, eine Benutzung auf eine bestimmte Art und Weise, für die das Adagio™ Audiosystem oder der Aquavision-Monitor nicht konstruiert wurden, oder der Betrieb des Adagio™ Audiosystems oder des Aquavision-Monitors abweichend von den gedruckten Anweisungen der Marquis Corp. (im Benutzerhandbuch), die zu einem Bauteilfehler führt. Die Marquis Corp. oder jeglicher ihrer Vertreter ist unter keinen Umständen haftbar für Personen- oder Sachschäden, wie auch immer sie entstehen.

Weitere Kosten, die nicht mit der direkten Reparatur des Spas in Zusammenhang stehen, wie z.B. Telefonkosten, Fehlzeiten oder Schäden am Adagio™ Audiosystem oder Aquavision-Monitor, die außerhalb der Kontrolle von Marquis liegen, sind nicht durch diese Garantie abgedeckt. Weitere Schäden außerhalb der Kontrolle der Marquis Corp. beinhalten, sind jedoch nicht beschränkt auf Schäden durch: unsachgemäße Anschlüsse, Unfälle, das Versäumen, die Verfahrensanweisungen im Benutzerhandbuch zu befolgen, Schäden durch übermäßige Stromzufuhr, Beleuchtung, extreme Temperaturen oder andere natürliche Ereignisse.

WICHTIG: Einige Länder erlauben keinen Ausschluss von Neben- oder Folgeschäden, daher müssen die Begrenzungen oder Ausschlüsse nicht unbedingt für Sie gelten.

DISCLAIMER

Es bestehen keine zusätzlichen Garantien, ausdrücklich oder implizit, die über diese begrenzte Garantie hinausgehen. Marquis Corp. gewährt keine Garantie über die Marktfähigkeit der Produkte oder die Eignung der Produkte für einen bestimmten Zweck. Keine andere Person oder juristische Person wurde dazu autorisiert, Garantien, Erklärungen oder Leistungsversprechen abzugeben, die nicht in dieser

schriftlichen Garantie enthalten sind und die Marquis Corp ist an keine solche Garantien, Erklärungen oder Versprechen gebunden.

Diese Garantie gewährt Ihnen spezielle Rechte. Sie können u.U. in Ihrem entsprechenden Land auch andere Rechte in Anspruch nehmen